

Nr 1 (62) marzec 2019
ISSN 2545-3017

informator

Śląskiej Okręgowej Izby Inżynierów Budownictwa

prawo dla inżyniera

► 44 Postępowanie legalizacyjne cz.1

Wielkanocny pacierz

ks. Jan Twardowski

Nie umiem być srebrnym aniołem
ni gorejącym krzakiem -
tyle Zmartwychwstań już przeszło -
a serce mam byle jakie.

Tyle procesji z dzwonami -
tyle już Alleluja -
a moja świętość dziurawa
na ćwiartce włoska się buja.

Wiatr gra mi na kościach mych psalmy
jak na koślawej fujarce -
żeby choć papież spojrział
na mnie - przez białe swe palce.

Żeby choć Matka Boska
przez chmur zabite wciąż deski
uśmiech mi Swój zesłała -
jak ptaszka we mgłę niebieskiej.

O wiem, gdy łzę swoją trzymam
jak złoty kamyczek z procy -
zrozumie mnie mały Baranek
z najcichszej Wielkiej Nocy.

Pyszczyk położy na rękę
sumienia wyrwoci podszeukę -
serca mego ocali
czerwoną chorągiewkę.

Radosnych, ciepłych, wiosennych
Świąt Wielkanocnych
i serdecznych spotkań w gronie najbliższych
życzy Rada ŚOIIB

Koleżanki i Koleżki

Sądę że zaciekawi Was
- podczas lektury niniej-
szego numeru Informatora
ŚOIIB - Sprawozdanie z dzia-
łalności ŚOIIB w 2018 roku, na
stronach str. 16-31, oraz Program
działania na rzecz członków
ŚOIIB w 2019 roku, strony 32-33.

Są to bowiem materiały trak-
tujące o tym jak Izba wywiązuje
się ze swojej działalności statuto-
wej. Oprócz nich proszę zwró-
cić szczególną uwagę na dwie
informacje:

1. Informację o nowych zasadach prowadzenia szkoleń, str.5.

Szkolenia z zakresu techniczne-
go nadal są organizowane dla
członków ŚOIIB nieodpłatnie
przez stowarzyszenia naukowo-
techniczne, tj. na dotychczas-
sowych zasadach. Natomiast
szkolenia z zakresu przepisów
ustawy Prawo budowlane
i innych przepisów prawnych,
bezpośrednio związanych
z procesem budowlanym, orga-
nizuje ŚOIIB w siedzibie Izby
w Katowicach, w Placówkach
Terenowych oraz w celu uła-
twienia dostępu do nich wszyst-

kim członkom - w siedzibach
jednostek administracji publicz-
nej województwa (w urzędach
powiatów i miast). Aktualne
informacje o tych szkoleniach
zamieszczone są na stronie
internetowej Izby, gdzie można
automatycznie zgłosić swój
udział w wybranym szkoleniu.

Informacja o nowych zasadach
prowadzenia szkoleń została wy-
ślana drogą mailową wszystkim
tym naszym członkom, do któ-
rych posiadamy adresy mailowe.

**Po raz kolejny gorąco
polecam korzystanie z new-
slettera - jest to najprostszy
sposób otrzymywania między
innymi informacji o wybranych
szkoleniach.**

2. Informację o Konkursie Inżynier Roku, str. 15.

Konkurs Inżynier Roku organi-
zowany jest przez ŚOIIB po raz
pierwszy. Obejmuje on trzy ka-
tegorie - PROJEKTANT ROKU,
KIEROWNIK BUDOWY ROKU,
INSPEKTOR NADZORU ROKU.
Celem konkursu jest:

- promocja osiągnięć twór-
ców nowoczesnych, cieka-



Roman Karwowski
przewodniczący Rady ŚOIIB

wych technicznie rozwiązań
w projektach budowlanych
oraz nowoczesnych rozwiązań
techniczno-technologicznych
procesu realizacji budowy, do-
brej organizacji i jakości robót,
• nawiązanie i zacieśnienie współ-
pracy pomiędzy przedsiębiorca-
mi, inwestorami, wykonawcami
i kadrą inżynieryjno-techniczną,
stosującymi nowe techni-
ki i technologie budowlane,
a członkami ŚOIIB - osobami
pełniącymi samodzielne funkcje
techniczne w budownictwie.

Zachęcam wszystkich gorąco
do zapoznania się z Regulami-
nem konkursu i zgłaszanie
kandydatów do tego zaszczytne-
go tytułu. Ogłoszenie wyników,
prezentacja zwycięzców
i wręczenie nagród nastąpi
podczas uroczystej dorocznej
Gali Budownictwa. ■

Wszystkim członkom ŚOIIB oraz ich rodzinom
życze radosnych i pogodnych Świąt Wielkanocnych

Roman Karwowski

W NUMERZE

spis treści

- 3 Słowo przewodniczącego Rady ŚIOIB
- 4 Spis treści, rzecznik prasowy ŚIOIB

informacje

- 6 Kalendarium
- 14 Działalność Śląskiej Okręgowej Izby Inżynierów Budownictwa w 2018 roku
- 32 Program działania na rzecz członków Śląskiej Okręgowej Izby Inżynierów Budownictwa w 2019 roku
- 34 Działalność organów ŚIOIB
- 36 XXXII sesja egzaminacyjna na uprawnienia budowlane
- 38 XXI Gala Budownictwa
- 42 Konkurs „Nowoczesny Inżynier 2018”
- 43 Spotkanie przedstawicieli ŚIOIB ze studentami Politechniki Śląskiej

prawo dla inżyniera

- 44 Postępowanie legalizacyjne cz. I – art. 48 Prawa budowlanego

BIM – ujęcie praktyczne

- 52 Wymagania stawiane modelom BIM na przykładzie projektów realizowanych w firmie Bipromet S.A. Grupa KGHM

wydarzenia

- 56 XII zawody narciarskie ŚIOIB
- 58 VII Mistrzostwa PIIB w Brydżu Sportowym – Szczyrk 2018
- 63 Odeszli...



■ Tomasz Radziewski
rzecznik prasowy ŚIOIB

Aktualny numer Informatora ŚIOIB, zgodnie z przedstawioną w poprzednim biuletynie zapowiedzią, posiada, jak Państwo zapewne zauważyli, zmienioną szatę graficzną okładki. Mam nadzieję, że zapoczątkowane w numerze grudniowym zmiany cieszą się uznaniem naszych czytelników.

Jak co roku o tej porze, przedstawiamy obszernie sprawozdanie z działalności ŚIOIB. Z wielką przyjemnością prezentujemy Państwu sylwetki członków naszej Izby uhonorowanych podczas tegorocznej Gali Budownictwa, z której przedstawiamy obszerną relację. Zapraszam również wszystkich czytelników do zapoznania się z wynikami konkursu „Nowoczesny Inżynier 2018”.

W naszym cyklu „Prawo dla Inżyniera” przeczytacie Państwo o postępowaniu legalizacyjnym. W związku z tym, że temat jest niezwykle obszerny, w aktualnym numerze prezentujemy część 1 artykułu.

Zwróćcie Państwo również uwagę na ostatnią stronę naszej okładki – zapraszamy do wzięcia udziału w wydarzeniu, które cieszy się zawsze wielkim zainteresowaniem. Mowa oczywiście o organizowanym przez ŚIOIB festynie w Katowicach-Giszowcu. Zapraszamy do śledzenia naszej strony internetowej i naszego profilu na Facebooku, gdzie zostaną podane szczegóły wydarzenia. ■

Nowe zasady prowadzenia szkoleń W ŚLĄSKIEJ OKRĘGOWEJ IZBIE INŻYNIERÓW BUDOWNICTWA

Z dniem 1 stycznia br. Rada Śląskiej Okręgowej Izby Inżynierów Budownictwa wprowadziła nowe zasady prowadzenia szkoleń dla członków ŚIOIB.

Szkolenia z zakresu przepisów ustawy Prawo budowlane

oraz innych przepisów prawnych bezpośrednio związanych z procesem budowlanym, organizowane będą przez ŚIOIB w siedzibie Izby w Katowicach, w Placówkach Terenowych oraz w celu ułatwienia dostępu do nich wszystkim członkom - **w siedzibach jednostek administracji publicznej województwa** (w urzędach powiatów i miast). Na szkolenia będą zapraszani przedstawiciele organów administracji architektoniczno-budowlanej oraz nadzoru budowlanego. Taka organizacja szkoleń to także doskonała okazja do merytorycznej dyskusji oraz wymiany poglądów pomiędzy członkami Izby, przedstawicielami nadzoru budowlanego czy też pracownikami administracji architektoniczno-budowlanej. Szkolenia te będą tak jak dotychczas **bezpłatne** dla wszystkich czynnych członków ŚIOIB.

Szkolenia z zakresu technicznego

będą nadal organizowane przez stowarzyszenia naukowo-techniczne i nadal bezpłatny będzie udział w nich członków ŚIOIB. Nie będą natomiast refundowane szkolenia prowadzone przez stowarzyszenia z zakresu przepisów prawa budowlanego.

Zapraszamy do śledzenia wykazu szkoleń na stronie internetowej www.slk.piib.org.pl w zakładce „Szkolenia”, **gdzie można od razu zgłosić swój udział w wybranym szkoleniu** (organizowanym przez ŚIOIB). Systematycznie będziemy także publikować informacje dotyczące szkoleń na fan page'u ŚIOIB na Facebooku **oraz przesyłać każdemu zainteresowanemu newsletterem.**

Zachęcamy wszystkich do korzystania z newslettera ŚIOIB – jest to najprostszy sposób otrzymywania tylko wybranych informacji, między innymi o wybranych szkoleniach. Aby otrzymywać newsletter wystarczy wejść na stronę internetową Izby: www.slk.piib.org.pl, otworzyć na dolnym pasku zakładkę newsletter, wpisać swój adres mailowy, zaznaczyć wiadomości, które chce się dostawać i potwierdzić zwrotny mail.

Przypominamy także o możliwości korzystania ze szkoleń e-learningowych dostępnych na stronie PIIB: www.piib.org.pl

NA OKŁADCE:

„Zadaszone niebo”, Gdańsk, autor: Krzysztof Nowok;
II miejsce w Konkursie „Fotografujemy Budownictwo 2018” w kategorii „Polska”

■ Maria Świerczyńska

KALENDARIUM WYDARZEŃ

07.11.2018**Posiedzenie Komisji Wnioskowej Krajowej Rady PIIB.**

Podczas posiedzenia omówiono stan realizacji wniosków zgłoszonych w czasie XVII zjazdów okręgowych i Krajowego PIIB - członkowie komisji zwrócili uwagę na konieczność konsekwentnego podkreślania w procesie legislacyjnym oczekiwań środowiska inżynierów budownictwa, co znajduje odzwierciedlenie we wnioskach kierowanych do realizacji. Z ŚIOIIB uczestniczyła w posiedzeniu Maria Świerczyńska, pełniąc w nowej kadencji funkcję jednego z dwóch zastępców przewodniczącego komisji.

07.11.2018**Pierwsze posiedzenie Komisji ds. współpracy ze stowarzyszeniami naukowo-technicznymi.**

W trakcie posiedzenia członkowie komisji scharakteryzowali swoje stowarzyszenia pod względem m. in. stanu liczbowego i zakresu działania, a przewodniczący komisji omówił propozycję ramowego programu działalności komisji, w tym m. in. aktualizację porozumienia PIIB ze stowarzyszeniami naukowo-technicznymi, współpracę z Komisją ds. Ustawicznego Doskonalenia Zawodowego, z Komisją ds. komunikacji społecznej i z Krajową Komisją Kwalifikacyjną. Ustalono także, że każdy z członków komisji sformułuje zestaw zadań, ze szczególnym uwzględnieniem specyfiki swojego stowarzyszenia, w celu opracowania planu pracy komisji. Z ŚIOIIB uczestniczył w posiedzeniu Józef Kluska.

08.11.2018**Spotkanie w ŚIOIIB celem omówienia zasad współpracy pomiędzy ŚIOIIB a stowarzyszeniami naukowo-technicznymi.**

Program spotkania obejmował temat doskonalenia zawodowego członków ŚIOIIB w zakresie szkoleń oraz organizacji kursów przygotowawczych do egzaminu na uprawnienia budowlane. ŚIOIIB reprezentował przewodniczący Rady Roman Karwowski, zastępcy przewodniczącego Rady - Katarzyna Seweryn i Józef Kluska oraz dyrektor Biura ŚIOIIB Zuzanna Królicka. W spotkaniu uczestniczyło 18 przedstawicieli stowarzyszeń naukowo-technicznych z terenu województwa śląskiego.

09.11.2018

I etap konkursu „Nowoczesny Inżynier 2018”; więcej na str. 42.

09-10.11.2018**VI edycja konferencji tematycznej Małopolskiej Okręgowej Izby Architektów RP pn. „Architekt, inżynier budownictwa. Różne zawody – wspólny cel” w Krynicy Zdroju.**

Podczas konferencji, zorganizowanej przez Małopolską OIA RP we współpracy z Małopolską OIIB, przedstawiono zasady i sposoby działania obu izb, szczegółowo omawiając wymagania zawodowe, sposób kształcenia oraz warunki wykonywa-

nia obu zawodów. Pokazano też realizowany obecnie projekt wieży widokowej i ścieżki w koronach drzew na terenie Krynicy Zdroju w Słotwinach, jako przykład idealnej współpracy pomiędzy architektami i inżynierami. Reprezentowane były Krajowa Izba Architektów RP przez Małgorzatę Pilinkiewicz, prezesa Krajowej Rady IARP, i Wojciecha Gwizdaka, sekretarza KR IARP, Narodowy Instytut Architektury i Urbanistyki przez Bolesława Stelmacha, p.o. dyrektora, oraz okręgowe izby architektów (małopolska, świętokrzyska, podkarpacka, śląska) i okręgowe izby inżynierów budownictwa (małopolska, świętokrzyska i śląska). Przedstawicielem ŚIOIIB była Ewa Dworska, sekretarz Rady. Uczestnicy konferencji mieli możliwość obejrzenia realizacji wieży widokowej w Słotwinach.

14.11.2018**Posiedzenie Prezydium Krajowej Rady PIIB.**

Podczas obrad zapoznano się m.in. z realizacją wniosków przyjętych na XVII Krajowym Zjeździe Sprawozdawczo-Wyborczym PIIB oraz z przebiegiem szkoleń zorganizowanych przez krajowe organy statutowe.

15.11.2018**Posiedzenie Okręgowej Komisji Rewizyjnej ŚIOIIB.**

Przedmiotem posiedzenia była kontrola wdrożenia RODO w ŚIOIIB.

15.11.2018**Pierwsze posiedzenie Zespołu ds. funduszu spójności.**

W trakcie posiedzenia uczestnicy omówili formy świadczeń na rzecz członków samorządu zawodowego funkcjonujące w okręgowych izbach oraz w Krajowej Izbie. Potwierdzono konieczność prowadzenia dalszych działań mających na celu likwidowanie występujących różnic i opracowanie systemu zapewniającego wszystkim członkom PIIB równy dostęp do świadczeń na ich rzecz. Z ŚIOIIB uczestniczył w posiedzeniu Edmund Janic.

15-16.11.2018**III Konferencja "Obiekty budowlane na terenach górniczych" zorganizowana przez Oddział PZITB w Katowicach przy merytorycznym wsparciu ITB Warszawa.**

ŚIOIIB objęła patronat nad konferencją. Temat przewodni „TERENY POGÓRNICZE, NIECIĄGŁE DEFORMACJE TERENU, AWARYJNE STANY BUDYNKÓW” nawiązywał do konferencji zorganizowanych w latach 2014 i 2016. Tematyka obrad kierowana była do projektantów konstrukcji, kierowników budów, inwestorów oraz pracowników administracji publicznej. W konferencji uczestniczyło ok. 140 osób głównie ze Śląska, ale były również osoby spoza województwa śląskiego.

Program merytoryczny konferencji przygotował Komitet naukowy pod kierunkiem prof. ITB dr. inż. Mariana Kawuloka. Uczestnicy obrad wysłuchali 18 wykładów opracowanych i wygłoszonych przez specjalistów w dziedzinie szkód górniczych - pracowników naukowych Politechniki Śląskiej w Gliwicach i Wyższej Szkoły Technicznej w Katowicach oraz Instytutu Techniki Budowlanej i Głównego Instytutu Górniczego. Każdego dnia po zakończeniu wykładów odbywały się panele dyskusyjne, ponadto można było poszerzać swoją wiedzę w rozmowach kularowych z wykładawcami. Wykładom towarzyszyły stoiska kilku firm prezentujących materiały lub programy komputerowe przydatne w pracy projektanta; wystawcy mieli również krótkie wystąpienia

KALENDARIUM WYDARZEŃ

promocyjne. Każdy z uczestników otrzymał materiały konferencyjne liczące ponad 300 stron z wydrukowanymi wykładami i informacjami promocyjnymi firm wystawienniczych. W ramach konferencji odbyła się tradycyjnie wycieczka techniczna, tym razem do Muzeum Śląskiego. W jednym ze zrewitalizowanych budynków dawnej kopalni uczestnicy wyjazdu wysłuchali krótkiego wykładu, wzbogaconego ciekawą prezentacją, dotyczącego historii Muzeum Śląskiego oraz szczegółów realizacji nowego obiektu. Następnie pod opieką przewodników odwiedzili budynek główny i stałą wystawę o Śląsku, ciesząc się niezmiernie bardzo dużym zainteresowaniem.

16-17.11.2018**Narada szkoleniowa członków Krajowego Sądu Dyscyplinarnego, Krajowych Rzeczników Odpowiedzialności Zawodowej, przewodniczących okręgowych sądów dyscyplinarnych i okręgowych rzeczników odpowiedzialności zawodowej koordynatorów oraz radców prawnych i osób obsługujących prace ww. organów** zorganizowana przez PIIB w Centralnym Ośrodku Sportu COS w Spale.

Przez 2 dni odbywały się w oddzielnych salach warsztaty szkoleniowe dla KSD i OSD oraz KROZ i OROZ. Wykłady merytoryczne prowadzili: mec. Jolanta Szewczyk i mec. Krzysztof Zajęc, przypominając zagadnienia formalne i procedury obowiązujące w pracy rzeczników odpowiedzialności zawodowej i sądów dyscyplinarnych. W drugim dniu nastąpiło wspólne podsumowanie omawianych problemów oraz zreferowanie przez mec. K. Zajęcą procedur dotyczących tworzenia i posługiwania się zbiorami danych osobowych w Krajowej Izbie Inżynierów Budownictwa oraz okręgowych izbach. Biorący udział w szkoleniu zwiedzili również pomieszczenia techniczne Ośrodka Przygotowań Olimpijskich. Z ŚIOIIB w naradzie uczestniczyli Okręgowy Rzecznik Odpowiedzialności Zawodowej koordynator Elżbieta Godziesza, przewodniczący Okręgowego Sądu Dyscyplinarnego Krzysztof Ciesiński, członkowie Krajowego Sądu Dyscyplinarnego PIIB Barbara Twardosz-Michniewska i Zenon Panicz oraz radca prawny ŚIOIIB Dominik Adamczyk.

17.11.2018

Zakończenie konkursu wiedzy technicznej „Nowoczesny Inżynier 2018” w siedzibie ŚIOIIB w Katowicach; więcej na str. 42.

**20.11.2018****II Ogólnopolskie Spotkanie Samorządów Zawodów Zaufania Publicznego** zorganizowane w Sali Sejmu Śląskiego Urzędu Marszałkowskiego w Katowicach.

W spotkaniu uczestniczyło blisko 100 osób, skupionych

w oddziałach regionalnych samorządów zawodów zaufania publicznego z całej Polski, a jego gospodarzem był dziekan izby adwokackiej w Katowicach Roman Kusz, przewodniczący Śląskiego Forum Samorządów Zawodów Zaufania Publicznego. ŚIOIIB reprezentowali przewodniczący Rady Roman Karwowski, sekretarz Rady Ewa Dworska i dyrektor biura Zuzanna Królicka.

22.11.2018**Posiedzenie Prezydium ŚIOIIB.**

Program obrad obejmował, oprócz spraw porządkowych związanych z przeprowadzeniem posiedzenia:

- informację o uchwałach Składu Orzekającego Rady,
- Informację o stanie środków finansowych ŚIOIIB oraz o wynikach ekonomicznych ŚIOIIB,
- przedstawienie propozycji przewidywanego budżetu na rok 2019, dyskusję nad przewidywanym budżetem oraz podjęcie stosownych uchwał i postanowień,
- informację o pracach i ustaleniach podjętych na posiedzeniu Prezydium Krajowej Rady PIIB,
- informację nt. przebiegu oraz wyników konkursu wiedzy technicznej „Nowoczesny Inżynier 2018”,
- omówienie projektu Regulaminu dofinansowania doskonalenia zawodowego członków ŚIOIIB,
- omówienie programu XXI Gali Budownictwa,
- omówienie obchodów Dnia Inżyniera Budownictwa 2018,
- omówienie wyników ankiety dotyczącej prenumeraty czasopism,
- omówienie prac związanych z uruchomieniem portalu społecznościowego FACEBOOK.

W posiedzeniu Prezydium Rady uczestniczyli również członkowie Okręgowej Komisji Rewizyjnej ŚIOIIB.

23.11.2018**Rozpoczęcie XXXII sesji egzaminacyjnej na uprawnienia budowlane przez Okręgową Komisję Kwalifikacyjną ŚIOIIB;** więcej na str. 36.**23.11.2018****XXI Gala Budownictwa w Operze Śląskiej w Bytomiu;** więcej na str. 38.**24,26-30.11.2018****Egzaminy ustne sesji egzaminacyjnej na uprawnienia budowlane;** więcej na str. 36.**28.11.2018****Spotkanie redaktorów naczelnych okręgowych biuletynów i członków Grupy Medialnej PIIB.**

Podczas spotkania dyskutowano nt. działalności różnych mediów w strukturach samorządowych i wpływie RODO na ich funkcjonowanie. Uczestniczący w spotkaniu prezes Krajowej Rady PIIB prof. Zbigniew Kledyński podkreślał rolę

KALENDARIUM WYDARZEŃ

i znaczenie mediów, rzecznik prasowy PIIB Urszula Kieller-Zawisza omówiła aktualną sytuację medialną, wspomniła o różnych formach komunikacji rozwijanych w okręgowych izbach i komunikacji z Krajową Izbą. Przewodniczący Komisji ds. komunikacji społecznej Andrzej Pawłowski mówił o opracowywaniu przez komisję strategii public relations PIIB, określającej działania w zakresie wewnętrznej i zewnętrznej komunikacji, a Piotr Korczak opiekujący się profilem Facebooka PIIB przedstawił obecną jego sytuację i zachęcał do współpracy. Szkolenie dot. wpływu RODO (Rozporządzenie o Ochronie Danych Osobowych) na działalność mediów poprowadzili zawodowi dziennikarze z długoletnim stażem, którzy wskazywali jak sobie radzić z RODO w działalności redakcyjnej i mówili o prawnej odpowiedzialności redaktorów naczelnych za redagowane teksty. Z ŚOIIB w spotkaniu brała udział Maria Świerczyńska.

28.11.2018

Posiedzenie Komisji ds. Etyki.

Podczas posiedzenia, w którym wziął udział także prof. Zbigniew Kledyński, dyskutowano nt. pracy komisji i zatwierdzono program działania do 30 czerwca 2020 roku. Z ŚOIIB uczestniczył w posiedzeniu Waldemar Szeleper.

29.11.2018

Spotkanie przewodniczącego Rady ŚOIIB z przewodniczącymi organów statutowych w celu omówienia problematyki wdrożenia RODO w ŚOIIB.

29.11.2018

Posiedzenie całego składu osobowego Okręgowego Sądu Dyscyplinarnego ŚOIIB.

Głównym punktem posiedzenia było omówienie Uchwały nr 27/R/18 Krajowej Rady PIIB z 17 października 2018 roku zmieniającej uchwałę w sprawie trybu postępowania rzeczników odpowiedzialności zawodowej i sądów dyscyplinarnych w postępowaniach w sprawach dyscyplinarnych i odpowiedzialności zawodowej w budownictwie. Omówiono również sprawy bieżące.

30.11.2018

Zakończenie XXXII sesji egzaminacyjnej w ŚOIIB; więcej na str. 36.

30.11.2018

Trzecia edycja konferencji „Nauka-Innowacje-Biznes” zorganizowana przez Akademię Techniczno-Humanistyczną w Bielsku-Białej.

Patronat nad konferencją objęło Ministerstwo Nauki i Szkolnictwa Wyższego. W Bielsku-Białej spotkały się środowiska zaangażowane w kreowanie polityki badawczo-rozwojowej, aby wymienić doświadczenia i dyskutować nad innowacyjnymi rozwiązaniami dla gospodarki. Uczestnicy wydarzenia wzięli udział w interesujących wykładach, panelach dyskusyjnych oraz warsztatach. W konferencji uczestniczyli również przedstawiciele ŚOIIB – zastępca przewodniczącego Rady ŚOIIB Józef Kluska oraz członek Okręgowej Komisji Kwalifikacyjnej Janusz Kozula.

03.12.2018

Posiedzenie Społecznej Rady Wydziału Budownictwa Politechniki Częstochowskiej.

Celem Społecznej Rady Wydziału jest wymiana wiedzy i doświadczeń, nakreślenie kierunków współpracy, rozwią-

zywanie problemów związanych z działaniami Wydziału Budownictwa, aby sprostać wyzwaniom współczesnego budownictwa. ŚOIIB reprezentował przewodniczący Rady Roman Karwowski, który otrzymał akt powołania do Społecznej Rady WBPCz.

03.12.2018

Szkolenie nt. „Istotne i nieistotne odstąpienie od zatwierdzonego projektu budowlanego lub innych warunków pozwolenia na budowę. Postępowanie naprawcze. Rola projektanta, kierownika budowy i inspektora nadzoru inwestorskiego w tym zakresie” zorganizowane przez ŚOIIB we współpracy ze Starostwem Powiatowym w Bielsku-Białej.

Szkolenie seminaryjne dla członków ŚOIIB oraz przedstawicieli administracji architektoniczno-budowlanej i nadzoru budowlanego z terenu powiatu bielskiego prowadził Tomasz Radziewski. W seminarium uczestniczyło 81 osób.



05-07.12.2018

XV Jubileuszowa Międzynarodowa Konferencja Naukowo-Techniczna „Construction of Optimized Energy Potential - Materials and Energy Saving Technologies” zorganizowana przez Katedrę Organizacji i Technologii Budownictwa Politechniki Częstochowskiej.

ŚOIIB reprezentował przewodniczący Rady Roman Karwowski; ŚOIIB objęła patronat nad konferencją.

07-09.12.2018

VII Mistrzostwa PIIB w brydżu sportowym zorganizowane przez Placówkę Terenową ŚOIIB w Bielsku-Białej; więcej na str. 58.

07.12.2018

Uroczyste wręczenie decyzji o nadaniu uprawnień budowlanych osobom, które pozytywnie zdały egzamin w jesiennej sesji egzaminacyjnej; więcej na str. 36.

12.12.2018

Posiedzenie Krajowej Rady PIIB.

Przed rozpoczęciem obrad zaproszeni przedstawiciele Ergo Hestii SA przedstawili informację nt. stanu umowy generalnej ubezpieczenia OC inżynierów budownictwa i złożyli członkom Krajowej Rady świąteczne życzenia. Następnie prezes PIIB podziękował Barbarze Mikulicz-Traczyk, redaktor naczelnej czasopisma „Inżynier Budownictwa”, kończącej pracę w redakcji IB, za 16 lat redagowania pisma które tworzyła od podstaw, podkreślając jej nieoceniony wkład w rozwój miesięcznika. Pogratulował także Zygmuntovi Meyerowi wyboru, po raz kolejny, na stanowisko wiceprezydenta Europejskiej Rady Izb Inżynierów (ECEC) oraz podziękował współautorom kolejnej edycji wydawnictwa poświęconego

KALENDARIUM WYDARZEŃ

wybitnym konstrukcjom inżynierskim zrealizowanym w krajach Grupy Wyszehradzkiej.

Program obrad obejmował, oprócz spraw porządkowych związanych z realizacją planu posiedzenia, następujące zagadnienia:

- podjęcie uchwał w sprawie:
 - powołania Zespołu Krajowej Rady ds. czasopisma „Inżynier Budownictwa”,
 - powołania Zespołu Krajowej Rady ds. organizacji w roku 2019 w Polsce 26. posiedzenia izb i organizacji inżynierskich państw Grupy Wyszehradzkiej,
 - ochrony danych osobowych w PIIB,
 - zakupu dostępu do usługi „Serwis budowlany”,
- informację o stanie realizacji wniosków przyjętych na XVII Krajowym Zjeździe Sprawozdawczo-Wyborczym PIIB,
- przedstawienie planów pracy komisji i zespołów Krajowej Rady wg stanu zawiązania prac,
- omówienie i przyjęcie schematu sprawozdania Krajowej Rady za 2018 rok,
- informację o realizacji budżetu za 11 m-cy 2018 oraz podjęcie uchwał w sprawie zatwierdzenia aktualizacji budżetu na rok 2018,
- informację o 25. posiedzeniu izb i organizacji inżynierskich Grupy Wyszehradzkiej w Bańskiej Bystrzycy na Słowacji (4-7.10.2018) oraz udziale przedstawicieli PIIB w Globalnym Kongresie Inżynierów Budownictwa (22 - 25. 10.2018),
- informację o zebraniach informacyjno-szkoleniowych organów PIIB w 2018 roku,
- informację bieżącą dot. siedziby PIIB przy ul. Kujawskiej 1 w Warszawie,
- omówienie planów udziału PIIB w targach „Budma 2019”. Na zakończenie obrad prezes KR PIIB prof. Zbigniew Kledyński podziękował uczestnikom posiedzenia za pracę oraz złożył wszystkim członkom Krajowej Rady życzenia świąteczne i noworoczne, po czym wszyscy uczestnicy posiedzenia, łamiąc się opłatkiem, składali sobie wzajemnie świąteczne życzenia.

12.12.2018

Inauguracyjne posiedzenie Komisji ds. współpracy z samorządami zaufania publicznego.

Obrady prowadził przewodniczący komisji Mieczysław Grodzki. Celem komisji jest koordynacja form i programów współpracy między samorządem zawodowym inżynierów budownictwa i innymi samorządami zawodów zaufania publicznego, realizowanych na poziomie okręgowym przez okręgowe izby inżynierów budownictwa oraz na poziomie krajowym i rozwój tej współpracy. Uczestniczący w obradach prezes Krajowej Rady PIIB Zbigniew Kledyński podkreślił rolę samorządów zawodów zaufania publicznego w życiu społeczeństwa i potrzebę współpracy oraz propagowania wspólnych celów. Podczas spotkania wybrano na zastępcę przewodniczącego komisji Mariusza Dobrzeńckiego, przewodniczącego Rady Warmińsko-Mazurskiej OIIB i na sekretarza Romana Karwowskiego, przewodniczącego Rady ŚOIIB, oraz po konsultacjach przyjęto plan pracy komisji.

13.12.2018

Posiedzenie Rady ŚOIIB.

Program posiedzenia obejmował m.in., oprócz spraw porządkowych związanych z przeprowadzeniem posiedzenia:

- prezentację uchwał podjętych przez Prezydium Rady

ŚOIIB na posiedzeniach w dniach 25.10.2017 i 22.11.2017 oraz podjęcie stosownych uchwał, w tym uchwały dot. Prowizorium budżetowego na 2019 rok,

- prezentację protokołów posiedzeń Składu Orzekającego Rady w okresie od poprzedniego posiedzenia Rady ŚOIIB, tj. w dniach 1.10., 08.10., 31.10., 22.11. i 30.11.2018 oraz podjęcie stosownej uchwały,
- informację o stanie środków finansowych ŚOIIB oraz o realizacji budżetu ŚOIIB za rok 2018,
- przedstawienie propozycji przyznania pomocy finansowej członkom ŚOIIB,
- omówienie propozycji Aneksu do „Zasad dofinansowania doskonalenia zawodowego członków ŚOIIB” i przyjęcie po dyskusji stosownej uchwały,
- informację nt. realizacji uchwały w sprawie prenumeraty czasopism,
- propozycję składu komisji i zespołów programowych Rady ŚOIIB,
- informację o pracach Krajowej Rady i Prezydium Krajowej Rady PIIB oraz pracach komisji i zespołów KR PIIB,
- prezentację uchwał OKR z kontroli realizacji ubezpieczeń NNW oraz działalności Placówki Terenowej ŚOIIB w Częstochowie i podjęcie stosownej uchwały,
- omówienie konkursu „Nowoczesny Inżynier 2018”i XXI Gali Budownictwa oraz informację nt. profilu ŚOIIB na Facebooku.



13.12.2018

Posiedzenie pełnego składu Okręgowego Sądu Dyscyplinarnego ŚOIIB.



Świąteczne posiedzenie OROZ było okazją do omówienia przez Okręgowego Rzecznika Odpowiedzialności Zawodowej ŚOIIB koordynatora Elżbietę Godzieszkę dotychczasowej pracy organu w 2018 roku. Przedstawiła ona

KALENDARIUM WYDARZEŃ

ponadto tematykę szkolenia zorganizowanego przez PIIB dla Krajowych Rzeczników Odpowiedzialności Zawodowej i Krajowego Sądu Dyscyplinarnego oraz okręgowych rzeczników odpowiedzialności zawodowej koordynatorów i przewodniczących okręgowych sądów dyscyplinarnych. Podczas posiedzenia omówiono także zgłoszone przez rzeczników problemy i uwagi związane z prowadzonymi sprawami.

13.12.2018

Posiedzenie pełnego składu Okręgowej Komisji Kwalifikacyjnej ŚOIIB.



13.12.2018

Posiedzenie pełnego składu Okręgowej Komisji Rewizyjnej ŚOIIB.



13.12.2018

Uroczyste świąteczne spotkanie członków organów statutowych ŚOIIB w siedzibie ŚOIIB.



Gośćmi spotkania byli Bożena Goldamer-Kapała, dyrektor Wydziału Infrastruktury Śląskiego Urzędu Wojewódzkiego w Katowicach, Roman Olszewski, naczelnik Wydziału Budownictwa i Planowania Przestrzennego Miasta Katowice, dr hab. inż. Mariusz Jaśniok, prodziekan ds. dydaktyki na Wydziale Budownictwa Politechniki Śląskiej, Andrzej Szydłowski, przewodniczący Oddziału PZITB w Katowicach, Agata Modrzycka, skarbnik Oddziału PZITB w Częstochowie, Jerzy Barglik, prezes Oddziału Zagłębia Węglowego

SEP i Teresa Skowrońska, wiceprezes OZW SEP, Krzysztof Kasperczyk, wiceprezydent Śląskiej Izby Budownictwa oraz Stefan Czarniecki, Honorowy Przewodniczący Rady ŚOIIB. Przybyłych na uroczystość przywitał przewodniczący Rady ŚOIIB Roman Karwowski. W okolicznościowym wystąpieniu podsumował działalność ŚOIIB w kończącym się roku, podziękował członkom organów statutowych za pracę i udział w przedsięwzięciach na rzecz środowiska inżynierskiego oraz złożył zebrany świąteczne i noworoczne życzenia. Zastępca przewodniczącego Rady ŚOIIB Józef Kluska ogłosił wyniki 5 edycji konkursu pn. „Nowoczesny Inżynier 2018” i wręczył dziesięciu laureatom pamiątkowe dyplomy i upominki; otrzymują oni również nagrody pieniężne do wykorzystania na sfinansowanie różnych form doskonalenia zawodowego.

Po wspólnym odśpiewaniu kilku kolęd uczestnicy spotkania dzielili się opłatkiem składając sobie wzajemnie życzenia świąteczne przy dźwiękach kolęd w wykonaniu kwartetu smyczkowego.

17.12.2018

Spotkanie świąteczne Oddziału Zagłębia Węglowego SEP w Bibliotece Śląskiej w Katowicach.

ŚOIIB reprezentował przewodniczący Rady Roman Karwowski, uczestniczący w pracach Komitetu Honorowego Obchodów 100-lecia OZW SEP.

17.12.2018

Kontrola pracy biura Okręgowego Rzecznika Odpowiedzialności Zawodowej ŚOIIB przeprowadzona w ramach czynności nadzorczo-kontrolnych przez Krajowego Rzecznika Odpowiedzialności Zawodowej Mieczysława Molenckiego.

W ramach czynności kontrolno-nadzorczych Krajowego Rzecznika Odpowiedzialności Zawodowej odbyło się posiedzenie plenarne OROZ. W trakcie posiedzenia Krajowy Rzecznik omówił z okręgowymi rzecznikami sposób prowadzenia postępowań oraz podjętych działań w wybranych sprawach. Ponadto KROZ wyraził potrzebę organizacji szkoleń oraz propagowania w środowisku działalności organu OROZ. W posiedzeniu brał udział przewodniczący Rady ŚOIIB w Katowicach.

19.12.2018

Świąteczne spotkanie delegatów I Obwodu zorganizowane przez Placówkę Terenową ŚOIIB w Bielsku-Białej.

Spotkanie odbyło się w Kameliowym Zakątku w Bielsku-Białej. Uczestniczyło w nim 26 osób, wśród nich przewodniczący Rady ŚOIIB Roman Karwowski, dyrektor Biura ŚOIIB Zuzanna Królicka oraz Okręgowy Rzecznik Odpowiedzialności Zawodowej ŚOIIB koordynator Elżbieta Godziszka. Uroczystość prowadził opiekun Placówki Terenowej w Bielsku-Białej Józef Kluska. Po powitaniu przybyłych przedstawił sprawozdanie z działalności placówki za okres od kwietnia do grudnia 2018. Mówił o organizacji Regionalnego Dnia Inżyniera Budownictwa w Żywcu, dwóch szkoleń z zakresu Prawa budowlanego, które odbyły się w starostwach powiatowych w Żywcu i Bielsku-Białej, X Jubileuszowego Turnieju ŚOIIB w Brydzu Sportowym oraz VII Mistrzostw PIIB w Brydzu Sportowym. Roman Karwowski omówił realizowane oraz planowane kierunki działania ŚOIIB i apelował o większe zaangażowanie w zakresie monitorowania proponowanych zmian w Ustawie

KALENDARIUM WYDARZEŃ

o samorządzie zawodowym inżynierów i architektów oraz w Prawie budowlanym. Informował też o założeniu Facebooka ŚOIIB, newsletterze, o współpracy ze stowarzyszeniami naukowo-technicznymi, wyższymi uczelniami, BIM-ie. W świątecznej atmosferze dyskutowano o wyzwaniach jakie czekają nasz samorząd w 2019 roku. Na zakończenie goście i gospodarze podziellili się opłatkiem i złożyli sobie wzajemnie świąteczne życzenia.

09.01.2019

Posiedzenie Prezydium Krajowej Rady PIIB.

Podczas posiedzenia zapoznano się m.in. z pracami legislacyjnymi dotyczącymi inżynierów budownictwa, udziałem PIIB w targach „Budma 2019” oraz przebiegiem i wynikami XXXII sesji egzaminacyjnej na uprawnienia budowlane. Przewodzący obrady prezes Krajowej Rady PIIB Zbigniew Kledyński podkreślał znaczenie trwających w Senacie RP prac dotyczących wprowadzenia orzeczenia Trybunału Konstytucyjnego z 2018 roku. Wiąże się to z koniecznością zmian w obowiązującej ustawie Prawo budowlane, polegających na przeniesieniu do ustawy przepisów regulujących zakres uprawnień budowlanych, w tym ich ograniczeń. Terminowe ukończenie tych prac, które posłużą m.in. do stworzenia podstaw prawnych dla przeprowadzenia egzaminów na uprawnienia budowlane, ma istotne znaczenie dla osób planujących przystąpienie do egzaminów w wiosennej sesji egzaminacyjnej w maju br.

09.01.2019

Spotkanie przedstawicieli ŚOIIB ze studentami Politechniki Śląskiej w Gliwicach; więcej na str. 43.



09.01.2019

Spotkanie noworoczne w Oddziale SEP w Gliwicach.

ŚOIIB reprezentował przewodniczący Rady Roman Karwowski.

10.01.2019

Posiedzenie Prezydium Rady ŚOIIB.

Program obrad obejmował, oprócz spraw porządkowych związanych z przeprowadzeniem posiedzenia:

- przedstawienie informacji o uchwałach Składu Orzekającego Rady ŚOIIB,
- przedstawienie informacji o stanie środków finansowych ŚOIIB i o wynikach ekonomicznych ŚOIIB oraz omówienie wstępnych wyników ekonomicznych,
- informację o pracach i ustaleniach podjętych na posiedzeniach Prezydium Krajowej Rady PIIB oraz posiedzeniu Krajowej Rady PIIB,
- omówienie planu szkoleń organizowanych przez ŚOIIB,

w tym propozycji tematów i terminów szkoleń,

- omówienie przygotowań do XVIII Zjazdu Sprawozdawczego ŚOIIB,
- informację o wystąpieniach do ŚOIIB o wsparcie finansowe bądź rzeczowe imprez okolicznościowych; podjęcie uchwał.

11.01.2019

Spotkanie noworoczne w Oddziale PZITS w Katowicach. ŚOIIB reprezentował zastępca przewodniczącego Rady Andrzej Nowak.

16.01.2019

Posiedzenie organu Krajowego Rzecznika Odpowiedzialności Zawodowej PIIB.

Podczas posiedzenia omówiono protokoły z przeprowadzonych w 2018 roku kontroli czynności okręgowych rzeczników odpowiedzialności zawodowej, projekt sprawozdania za 2018 rok oraz bieżące sprawy; dyskutowano także nad planem pracy na rok 2019. Z ŚOIIB w posiedzeniu uczestniczył Waldemar Szeleper, Krajowy Rzecznik Odpowiedzialności Zawodowej.

18.01.2019

Spotkanie noworoczne w Oddziale SEP w Bielsku-Białej. ŚOIIB reprezentował zastępca przewodniczącego Rady Józef Kluska.

21.01.2019

Posiedzenie plenarne Okręgowej Komisji Rewizyjnej ŚOIIB.

Podczas posiedzenia omówiono wyniki kontroli organów statutowych ŚOIIB: OROZ, OSD i OKK oraz Biura ŚOIIB.

24.01.2019

Narada szkoleniowa Krajowej Komisji Rewizyjnej PIIB wraz z przewodniczącymi okręgowych komisji rewizyjnych zorganizowana przez KKR.

W programie było m.in. szkolenie mec. Krzysztofa Zająca nt. ochrony danych osobowych i zakresu kontroli komisji rewizyjnych oraz realizacji zaleceń i wniosków pokontrolnych, omówienie stanowiska KKR i OKR-ów w sprawie wnioskowanych zmian w regulaminach tych komisji oraz informacje przewodniczących okręgowych komisji o działalności w 2018 roku. W naradzie uczestniczyły z ŚOIIB Urszula Kallik, przewodnicząca KKR i Elżbieta Bryła-Kluczny, przewodnicząca OKR.

24.01.2019

Spotkanie noworoczne w Oddziale PZITB w Gliwicach. ŚOIIB reprezentowała zastępca przewodniczącego Rady Katarzyna Seweryn.

28.01.2019

Spotkanie noworoczne zorganizowane przez Placówkę Terenową ŚOIIB w Gliwicach.

Uroczyste spotkanie w Klubie Pracowników Politechniki Śląskiej w Gliwicach prowadził opiekun placówki Tomasz Radziwski. W spotkaniu udział wzięli członkowie ŚOIIB obwodu gliwickiego i zaproszeni goście. Byli wśród nich przedstawiciele organów statutowych ŚOIIB z przewodniczącym Rady Romanem Karwowskim oraz dyrektor Biura ŚOIIB Zuzanna Królicka, a z Politechniki Śląskiej dziekan Wydziału Budownictwa prof. Joanna Bzówka i dwóch prodziekanów: Wydziału Budownictwa prof. Mariusz Jaśniok

KALENDARIUM WYDARZEŃ

i Wydziału Elektrycznego dr inż. Piotr Holajn. Byli też powiatowi inspektorzy nadzoru budowlanego z sąsiednich miast i reprezentanci stowarzyszeń naukowo-technicznych z Gliwic. Poproszony o zabranie głosu przewodniczący Rady mówił o pracach legislacyjnych ważnych dla środowiska inżynierów budownictwa; dotyczą one m.in. nowelizacji ustawy Prawo budowlane i ustaw o samorządach zawodowych inżynierów budownictwa oraz architektów, zachęcał do korzystania z newslettera oraz Facebooka i kończąc złożył zebrany życzenia noworoczne.



Prezes Zarządu Śląskiej Izby Pracodawców w Gliwicach Antoni Falikowski życzył dalszej owocnej współpracy w ramach Forum Budownictwa Śląskiego, do noworocznych życzeń dołączyła się dziekan Wydziału Budownictwa PŚ prof. Joanna Bzówka i przewodniczący Zarządu Oddziału PZITB w Gliwicach prof. Ryszard Walentyński. Część oficjalną zakończył przygotowany przez dra inż. arch. Łukasza Urbańczyka okolicznościowy wykład „Niezwyczajne budowle obszaru Placówki Terenowej w Gliwicach”, w którym zostały zaprezentowane bardzo ciekawe śląskie obiekty znajdujące się pod opieką konserwatorską. Po wykładzie uczestnicy spotkania wysłuchali koncertu kwartetu smyczkowego „Kaprys”. Oprócz utworów świątecznych muzycy zagrali znane wszystkim utwory muzyki filmowej i rozrywkowej. Na zakończenie, opiekun placówki Tomasz Radziewski złożył życzenia i zaprosił na poczęstunek, podczas którego zebrani toczyli długie rozmowy na interesujące ich tematy.

31.01.2019

Spotkanie Zespołu ds. aktywizacji młodych w siedzibie ŚOIIB w Katowicach.

Spotkanie prowadziła zastępca przewodniczącego Rady Katarzyna Seweryn.

03.02.2019

XII Zawody Narciarskie ŚOIIB. w kategorii slalom gigant zorganizowane przez Placówkę Terenową ŚOIIB w Białsku-Białej; więcej na str. 56.



04.02.2019

Szkolenie z cyklu „Spotkanie z ekspertem” w Placówce Terenowej ŚOIIB w Gliwicach.

Było to pierwsze spotkanie szkoleniowe z cyklu „Spotkanie z ekspertem” w placówce gliwickiej. Wykład nt. „Rusztowania. Odpowiedzialność projektanta, kierownika budowy i inspektora nadzoru inwestorskiego” wygłosiła Elżbieta Nowicka-Słowik.

07.02.2019

Szkolenie ŚOIIB w siedzibie Izby w Katowicach-Giszowcu.

Szkolenie prowadziła doktor nauk prawnych Aleksandra Makarucha, która wygłosiła wykład nt. „Kodeks postępowania administracyjnego dla urzędnika i uczestników procesu budowlanego. Praktyczne ujęcie tematu z uwzględnieniem nowelizacji”. Było to seminarium z cyklu szkoleń adresowanych do członków ŚOIIB oraz przedstawicieli organów administracji architektoniczno-budowlanej i nadzoru budowlanego; uczestniczyło w nim 12 osób.

07.02.2019

Szkolenie ŚOIIB w Urzędzie Miasta w Rybniku.

Seminarium dla członków ŚOIIB oraz przedstawicieli organów administracji architektoniczno-budowlanej i nadzoru budowlanego z terenu powiatu rybnickiego zorganizowała ŚOIIB we współpracy z Urzędem Miasta w Rybniku. Szkolenie nt. „Istotne i nieistotne odstąpienie od zatwierdzonego projektu budowlanego lub innych warunków pozwolenia na budowę. Postępowanie naprawcze. Rola projektanta, kierownika budowy i inspektora nadzoru inwestorskiego w tym zakresie” prowadził Tomasz Radziewski; w szkoleniu uczestniczyło 70 osób.



14.02.2019

Posiedzenie Prezydium Rady ŚOIIB.

Program obrad obejmował sprawy porządkowe związane z przeprowadzeniem posiedzenia oraz:

- informację o uchwałach Składu Orzekającego Rady ŚOIIB,
- informację o stanie środków finansowych i wstępnych wynikach ekonomicznych ŚOIIB,
- informację o pracach i ustaleniach podjętych na posiedzeniach Prezydium Krajowej Rady PIIB,
- omówienie przygotowań do XVIII Zjazdu Sprawozdawczego ŚOIIB,
- informację o planowanych szkoleniach organizowanych przez ŚOIIB i omówienie zmiany zasad dofinansowania doskonalenia zawodowego,
- sprawy organizacji Festynu rodzinnego ŚOIIB, konkursu pn. „Inżynier roku”, konferencji nt. „Etyka i odpowiedzialność zawodowa w procesie inwestycyjnym”, regat żeglarskich i zawodów pływackich,

KALENDARIUM WYDARZEŃ

- prezentację „Regulaminu wyjazdów technicznych organizowanych przez podmiot zewnętrzny”,
- informację nt. realizacji wniosków zjazdowych,
- informację o wystąpieniach do ŚOIIB o wsparcie finansowe bądź rzeczowe imprez okolicznościowych; podjęcie uchwał.

19.02.2019

Posiedzenie Komisji ds. komunikacji społecznej.

Główne punkty obrad to przedstawienie aktualnej wersji projektu strategii komunikacji społecznej PIIB i dyskusja nad ostateczną formą projektu dokumentu oraz określenie zadań dla Poznański i jej członków w pierwszym półroczu 2019 roku. W posiedzeniu uczestniczył Tomasz Radziewski.

20.02.2019

Posiedzenie Prezydium KR PIIB.

Uczestnicy posiedzenia wysłuchali m.in. informacji nt. stanu prac w budynku przeznaczonym na siedzibę PIIB w Warszawie oraz nt. odbywających się w ramach Międzynarodowych Targów Budownictwa i Architektury „BUDMA 2019” wydarzeń, w których brał udział prezes KR PIIB Zbigniew Kledyński. Były to: 2-dniowe III Forum Gospodarcze zorganizowane przez Ministerstwo Inwestycji i Rozwoju oraz Międzynarodowe Targi Poznańskie w przeddzień rozpoczęcia MTBiA i Dzień Inżyniera Budownictwa zorganizowany w ramach MTBiA przez Wielkopolską OIIB pod patronatem PIIB.



22.02.2019

Posiedzenie Krajowej Komisji Rewizyjnej PIIB.

Posiedzenie plenarne KKR PIIB prowadziła przewodnicząca komisji Urszula Kallik.

22.02.2019

Spotkanie Zespołu ds.BIM.

W spotkaniu uczestniczył z ŚOIIB Piotr Klikowicz.

25.02.2019

Szkolenie ŚOIIB w Urzędzie Miasta w Tychach.

Seminarium dla członków ŚOIIB oraz przedstawicieli organów administracji architektoniczno-budowlanej i nadzoru budowlanego z terenu powiatu tyskiego zorganizowała ŚOIIB we współpracy z Urzędem Miasta w Tychach. Szkolenie nt. „Istotne i nieistotne odstąpienie od zatwierdzonego projektu budowlanego lub innych warunków pozwolenia na budowę. Postępowanie naprawcze. Rola kierownika budowy i inspektora nadzoru inwestorskiego – wybrane zagadnienia” prowadził Tomasz Radziewski; w szkoleniu uczestniczyło 27 osób.

25.02.2019

Posiedzenie plenarne Okręgowej Komisji Rewizyjnej ŚOIIB. Głównym punktem programu posiedzenia, prowadzone-

go przez przewodniczącą OKR Elżbietę Brytę-Kluczny, było przyjęcie Sprawozdania OKR za 2018 rok.

26.02.2019

Szkolenie ŚOIIB w siedzibie Izby w Katowicach-Giszowcu.

Seminarium z cyklu szkoleń adresowanych do członków ŚOIIB oraz przedstawicieli organów administracji architektoniczno-budowlanej i nadzoru budowlanego prowadził Jan Spychała, który wygłosił wykład nt. „Nowelizacja warunków technicznych jakim powinny odpowiadać budynki i ich usytuowanie. Nowe definicje legalne oraz wprowadzone zmiany w zakresie rozporządzenia”. W szkoleniu uczestniczyły 23 osoby.

26.02.2019

Szkolenie ŚOIIB w Starostwie Powiatowym w Zawierciu.

Seminarium dla członków ŚOIIB oraz przedstawicieli organów administracji architektoniczno-budowlanej i nadzoru budowlanego z terenu powiatu zawierciańskiego zorganizowała ŚOIIB we współpracy ze Starostwem Powiatowym w Zawierciu. Szkolenie nt. „Istotne i nieistotne odstąpienie od zatwierdzonego projektu budowlanego lub innych warunków pozwolenia na budowę. Postępowanie naprawcze. Rola kierownika budowy i inspektora nadzoru inwestorskiego – wybrane zagadnienia” prowadził Tomasz Radziewski; w szkoleniu uczestniczyły 42 osoby.

26.02.2019

Posiedzenie Komisji Ustawicznego Doskonalenia Zawodowego KR PIIB.

Program obrad obejmował m.in. omówienie sprawozdania z pracy komisji w 2018 roku, realizacji planu pracy i organizacji posiedzeń w pierwszym półroczu 2019 oraz podsumowanie szkoleń w systemie Bud-Info. Z ŚOIIB w posiedzeniu uczestniczyła Katarzyna Seweryn.

28.02.2019

Posiedzenie Rady ŚOIIB.

Program obrad obejmował sprawy porządkowe związane z przeprowadzeniem posiedzenia oraz:

- prezentację uchwał podjętych przez Prezydium Rady ŚOIIB na posiedzeniach w dniach 10.01.2019 i 14.02.2019 oraz podjęcie stosownych uchwał,
- prezentację protokołów posiedzeń Składu Orzekającego Rady w okresie od poprzedniego posiedzenia Rady ŚOIIB, tj. w dniach 3.01., 10.01., 31.01.2019 oraz podjęcie stosownej uchwały,
- informację o stanie środków finansowych ŚOIIB i wynikach finansowych ŚOIIB,
- omówienie realizacji budżetu ŚOIIB za 2018 rok; podjęcie uchwały,
- omówienie przygotowań do XVIII Zjazdu Sprawozdawczego ŚOIIB,
- prezentację uchwał pokontrolnych OKR ŚOIIB,
- prezentację Regulaminu konkursu „Inżynier Roku”; podjęcie uchwały,
- przedstawienie propozycji przyznania pomocy finansowej członkom ŚOIIB; podjęcie uchwały,
- informację o pracach Krajowej Rady i Prezydium Krajowej Rady PIIB oraz pracach komisji i zespołów KR PIIB,
- informację nt. prenumeraty czasopism przez członków ŚOIIB oraz nt. profilu ŚOIIB na Facebooku.

Dla Członków Śląskiej Okręgowej
Izby Inżynierów Budownictwa

TYLKO w AUTO-BOSS

Ford Kuga

Już od
79 900 PLN*



Okazja się naSUVa

*z obejmującą 5 lat / 100 000 km ochroną gwarancyjną
i Ford Protect oraz promocyjnym ubezpieczeniem 2,99%.

Promocyjne oferty dotyczą również innych modeli marki Ford.



43-300 Bielsko-Biała, ul. Warszawska 299
tel. +48 33 816 01 11, www.autoboss.com.pl

41-506 Chorzów, ul. Drogowa Trasa Średnicowa 51
tel. +48 32 349 49 49, www.autoboss.com.pl

Śląska Okręgowa Izba Inżynierów Budownictwa
organizuje

Konkurs „Inżynier Roku 2018”

Organizowany po raz pierwszy konkurs adresowany jest do członków ŚIOIB
i dotyczy obiektów zaprojektowanych lub zrealizowanych na terenie kraju.

Konkurs przeprowadzony będzie w trzech kategoriach:

kategoria 1 - PROJEKTANT ROKU

kategoria 2 - KIEROWNIK BUDOWY ROKU

kategoria 3 - INSPEKTOR NADZORU ROKU

Tytuł „Inżynier Roku” może być przyznany w kategoriach:

A - obiekty kubaturowe i inne inżynierskie

B - obiekty liniowe (infrastruktura)

Wnioski zgłoszeniowe (w formie pisemnej) należy składać lub nadsyłać w terminie
od 1 kwietnia do 30 czerwca 2019.

Wyłonienie zwycięzców przez Komisję Konkursową nastąpi do 31 sierpnia 2019.

Uczestnikami konkursu mogą być wyłącznie czynni członkowie ŚIOIB w Katowicach,
którzy uczestniczyli w projektowaniu lub realizacji obiektu budowlanego.

Wnioski należy składać w siedzibie Śląskiej Okręgowej Izby Inżynierów Budownictwa
w Katowicach przy ulicy Adama 1 lub w Placówkach Terenowych ŚIOIB,
albo pocztą elektroniczną.

Regulamin konkursu znajduje się na stronie ŚIOIB: www.slk.piib.org.pl

ZAPRASZAMY DO UDZIAŁU W KONKURSIE

Działalność Śląskiej Okręgowej Izby Inżynierów Budownictwa

■ Maria Świerczyńska, Ewa Dworska

W 2018 ROKU



▲ Rada ŚOIIB

Wzorem lat ubiegłych przedstawiamy skróconą wersję sprawozdań dotyczących działalności ŚOIIB w minionym roku, przygotowanych na XVIII Zjazd Sprawozdawczy ŚOIIB przez przewodniczących organów ŚOIIB oraz przewodniczących zespołów i komisji pomocniczych Rady ŚOIIB. Tegoroczny zjazd odbędzie się 13 kwietnia, a sprawozdania w pełnym brzmieniu zostały zawarte w materiałach zjazdowych przesłanych wyprzedzająco do delegatów.

Rada oraz pozostałe organy Śląskiej Okręgowej Izby Inżynierów Budownictwa V kadencji zostały wybrane na lata 2018-2022 podczas XVII Zjazdu Sprawozdawczo-Wyborczego ŚOIIB 21 kwietnia 2018. Do XVII Zjazdu pracowały organy ŚOIIB wybrane na IV kadencję podczas XIII Zjazdu Sprawozdawczo-Wyborczego ŚOIIB w kwietniu 2014.

ŚOIIB wykonywała zadania określone w Ustawie o samorządach zawodowych architektów oraz inżynierów budownictwa, działając zgodnie ze statutem Polskiej Izby Inżynierów Budownictwa i regulaminami okręgowych organów PIIB.

W 2018 roku Rada wraz z pozostałymi organami ŚOIIB realizowała swą działalność statutową poprzez:

- sprawowanie nadzoru nad należyтым i sumiennym wykonywaniem zawodu przez członków,
- reprezentowanie i ochronę interesów zawodowych swoich członków,
- nadawanie i pozbawianie uprawnień budowlanych,
- przeprowadzanie egzaminów na uprawnienia budowlane,
- współdziałanie z organami administracji rządowej i organami samorządu terytorialnego oraz innymi samorządami zawodowymi, gospodarczymi i stowarzyszeniami zawodowymi,
- aktywny udział w pracach Forum Samorządów Zawodów Zaufania Publicznego,
- prowadzenie intensywnych działań w kierunku podnoszenia kwalifikacji zawodowych członków ŚOIIB,
- aktywną współpracę ze stowarzyszeniami naukowo-technicznymi w zakresie prowadzenia szkoleń tematycznych, branżowych,
- kontynuację innowacyjnej formy szkoleniowej poprzez

organizację konkursu „Nowoczesny Inżynier”, wprowadzając eliminacje poprzez stronę internetową jako stały element Konkursu,

- opiniowanie projektów aktów normatywnych i prawnych dotyczących budownictwa poprzez prace członków właściwych zespołów,
- kierowanie działalnością ŚOIIB w okresach między zjazdami,
- wykonywanie uchwał zjazdów,
- planowanie, realizowanie i sporządzanie sprawozdania z wykonania budżetu ŚOIIB,
- składanie Zjazdowi ŚOIIB oraz Krajowej Radzie PIIB sprawozdania ze swej działalności,
- wykonywanie zadań zleconych przez Krajową Radę PIIB,
- podejmowanie uchwał w sprawie wpisu na listę członków ŚOIIB oraz skreślenia z listy lub zawieszenia w prawach członka ŚOIIB,
- prowadzenie listy członków ŚOIIB,
- prowadzenie rejestru członków ŚOIIB ukaranych z tytułu odpowiedzialności zawodowej i dyscyplinarnej,
- tworzenie zespołów jako organów pomocniczych i opiniotwórczych oraz doradczych o charakterze stałym lub doraźnym, określając cel powołania, zakres zadań, tryb pracy oraz zasady ich obsługi, nazwę oraz skład osobowy i obowiązki ich przewodniczących i członków,
- zapewnianie obsługi administracyjnej organów ŚOIIB,

- zapewnianie pomocy prawnej członkom ŚOIIB,
- przyznawanie środków samopomocowych członkom ŚOIIB zgodnie z regulaminem,
- działania integracyjne w ramach organizowanych imprez kulturalnych i sportowych,
- wnioskowanie do Krajowej Rady PIIB o przyznanie członkom odznak ustanowionych uchwałami Krajowego Zjazdu PIIB.

Na dzień 31 grudnia 2018 roku ŚOIIB zrzeszała 20.807 członków, w tym 12.791 czynnych członków. Jest pod względem liczebności drugą w skali kraju izbą okręgową, po Mazowieckiej OIIB.

Strukturę organizacyjną ŚOIIB stanowią następujące organy:

- **Zjazd ŚOIIB,**
- **Rada ŚOIIB,** przewodniczący Roman Karwowski (wcześniej Franciszek Buszka),
- **Okręgowa Komisja Rewizyjna ŚOIIB,** przewodnicząca Elżbieta Bryła-Kluczny (wcześniej Edmund Janic),
- **Okręgowa Komisja Kwalifikacyjna ŚOIIB,** przewodniczący Franciszek Buszka (wcześniej Piotr Szatkowski),
- **Okręgowy Sąd Dyscyplinarny ŚOIIB,** przewodniczący Krzysztof Ciesiński (wcześniej Jerzy Dzierżewicz),
- **Okręgowy Rzecznik Odpowiedzialności Zawodowej ŚOIIB,** koordynator Elżbieta Godziszka (wcześniej Krzysztof Ciesiński).

DZIAŁALNOŚĆ ORGANÓW ŚIOIIB

RADA ŚIOIIB



W okresie sprawozdawczym Rada ŚIOIIB, pracując w 30-osobowym składzie (w tym 12 członków Prezydium w IV kadencji i 10 - w V kadencji), wykonywała wymienione wcześniej zadania śląskiego samorządu zawodowego inżynierów budownictwa, realizując obowiązki wynikające z ustawy, statutu, uchwał Krajowego Zjazdu oraz zjazdów ŚIOIIB.

W roku 2018 Rada ŚIOIIB zebrała się na sześciu posiedzeniach a Prezydium Rady ŚIOIIB

na ośmiu posiedzeniach i podjęła łącznie 639 uchwał, w tym 579 uchwał w sprawach członkowskich.

Najważniejsze kierunki w działalności Rady ŚIOIIB na rzecz członków to pomoc w zakresie podnoszenia kwalifikacji zawodowych i zapewnienie właściwych warunków wykonywania samodzielnych funkcji technicznych w budownictwie. Realizowano je poprzez przekazywanie informacji o możliwych formach doskonalenia zawodowego, dofinansowywanie szkoleń,

seminariów, konferencji i targów oraz proponowanie nowych form szkoleniowych, ułatwianie dostępu do informacji naukowo-technicznych i prawnych, udzielanie pomocy w zakresie ochrony prawnej i ubezpieczeniowej członków, inicjatywy na rzecz integracji środowiska oraz działania samopomocowe. Rada ŚIOIIB zorganizowała kolejny raz w nowej formule konkurs wiedzy technicznej pn. „Nowoczesny Inżynier 2018”; nagrody pieniężne mogą zwycięzcy przeznaczyć na podnoszenie kwalifikacji zawodowych, np. opłacenie uczestnictwa w szkoleniach i konferencjach naukowo-technicznych lub zakup literatury technicznej.

Organizowane były wyjazdy techniczne i techniczno-turystyczne, wyjazdy na targi branżowe oraz wyjazdy i szkolenia w ramach placówek terenowych. Wszyscy członkowie ŚIOIIB mają możliwość bezpłatnego korzystania z programów przydatnych w pracy zawodowej znajdujących



się na portalu PIIB. Są to: Serwis budowlany, Serwis BHP, Serwis Prawo ochrony środowiska, Serwis e-Sekocenbud, Serwis e-Bistyp, Biblioteka norm PKN i systematycznie rozszerzana oferta szkoleń e-learningowych, a na stronie ŚIOIIB program Środowiskowe Zasady Wycen Prac Projektowych i normy SEP. Przez portal PIIB członkowie pobierają również zaświadczenia o przynależności do Izby w wersji elektronicznej. Oprócz czasopisma „Inżynier budownictwa” i „Informator ŚIOIIB”, mogą otrzymywać przy niewielkim własnym udziale finansowym wybrane czasopismo techniczne. W Bibliotece ŚIOIIB oraz w pla-

cówkach terenowych dostępne są zeszyty „Specyfikacji Technicznych Wykonania i Realizacji Robót Budowlanych”.

Po raz trzeci odbył się w maju 2018 w parku Giszowieckim festyn rodzinny, stanowiący ważną imprezą integracyjną. Integracji środowiska inżynierskiego służyły również organizowane w placówkach ŚIOIIB imprezy kulturalne i sportowe, m.in. zawody narciarskie i turnieje brydżowe, wyjazdy techniczno-turystyczne oraz Regionalne Dni Inżyniera Budownictwa. Członkowie ŚIOIIB uczestniczyli również w imprezach sportowych lub wydarzeniach organizowanych przez inne okręgowe izby.



Jako organy pomocnicze i opiniotwórcze oraz doradcze Rady ŚIOIIB działały komisje i zespoły robocze o charakterze stałym lub doraźnym, powoływane w celu merytorycznego załatwienia określonych zagadnień. Członkowie ŚIOIIB pracowali również aktywnie w organach, komisjach i zespołach Krajowej Rady PIIB. Radę ŚIOIIB i pozostałe organy ŚIOIIB obsługiwała kancelaria prawna, która opracowywała opinie prawne na piśmie i udzielała porad prawnych dla członków naszego samorządu podczas dyżurów w siedzibie ŚIOIIB, oceniała również poprawność prawną dokumentów sporządzanych przez biuro Rady ŚIOIIB przy załatwieniu spraw związanych z obsługą członków. Ponadto prawnicy pełnili dyżury w siedzibie w Katowicach i placówkach terenowych - najczęściej zainteresowanych poradami i pomocą prawną pojawiało się w siedzibie ŚIOIIB w Katowicach-Giszowcu.

W działaniach na rzecz otoczenia budownictwa kontynuowana była w ramach Forum Budownictwa Śląskiego współpraca z przedstawicielami organizacji samorządowych, gospodarczych, stowarzyszeń oraz organizacji pozarządowych działających w sektorze budownictwa województwa śląskiego. W 2018 roku zorganizowano w dniach 6-7 czerwca po raz dziesiąty konferencję „Śląskie Forum Inwestycji, Budownictwa, Nieruchomości” w sali konferencyjnej budynku X Wydziału Architektury Politechniki Śląskiej w Gliwicach - przygotowanie do niej stanowiło XI Śląskie Seminarium Budowlane w Ustroniu w dniach 14-15 marca. Głównymi organizatorami konferencji były m.in.: Śląska Izba Budownictwa, Politechnika Śląska i ŚIOIIB, a tematy omawiane w poszczególnych sesjach konferencyjnych dotyczyły przedsięwzięcia pro-



gramowego pn. „Nowoczesne rozwiązania w budownictwie powszechnym”. Innym wydarzeniem organizowanym w ramach Forum Budownictwa Śląskiego była XXI Gala Budownictwa Śląskiego, związana ze Świętem Budowlanych. Zorganizowana przez Śląską Izbę Budownictwa i ŚIOIIB w Operze Śląskiej w Bytomiu w dniu 23 listopada, stanowiła ważne wydarzenie w życiu Izby w 2018 roku.

Niezależnie od współpracy z organami administracji samorządowej, w szczególności w zakresie wspólnej organizacji szkoleń nt. Prawa budowlanego, ŚIOIIB aktywnie współpracowała z organami administracji rządowej: Wydziałem Infrastruktury Śląskiego Urzędu Wojewódzkiego w Katowicach oraz z Wojewódzkim Inspektoratem Nadzoru Budowlanego w Katowicach - wspólne szkolenia, konferencje i spotkania robocze umożliwiają bezpośredni kontakt, wymianę poglądów i uzgodnienie stanowisk. Przedstawiciele obu urzędów uczestniczyli i służyli pomocą w pracach Forum Budownictwa Śląskiego i przedsięwzięciach organizowanych przez Śląską Okręgową Izbę Inżynierów Budownictwa. Realizując potrzebę podnoszenia kwalifikacji zawodowych przez członków Izby, w dniach 11-13 kwietnia 2018 ŚIOIIB zorgani-

zowała po raz szósty w Wiśle-Jaworniku, przy merytorycznym wsparciu Wojewódzkiego Inspektoratu Nadzoru Budowlanego w Katowicach i Wydziału Infrastruktury Śląskiego Urzędu Wojewódzkiego, kolejne warsztaty szkoleniowe poświęcone tematyce współdziałania samorządu budowlanego oraz administracji architektoniczno-budowlanej.

Kontynuowano współpracę z Czeską Izbą Autoryzowanych Inżynierów Budownictwa (ČKAIT) Oddziałem w Ostrawie i ze Słowacką Izbą Inżynierów Budownictwa (SKSI) Oddziałem w Żylinie oraz ze Śląską Okręgową Izbą Architektów RP, których przedstawiciele zapraszani byli na ważne wydarzenia w ŚIOIIB.

Kontynuowano współpracę z śląskimi uczelniami wyższymi - Politechniką Śląską, Politechniką Częstochowską i Akademią Techniczno-Humanistyczną w Bielsku-

-Białej, głównie za pośrednictwem placówek terenowych oraz przez robocze kontakty przedstawicieli Izby z dziekanami wydziałów kształcących przyszłych inżynierów budownictwa.

Dobrze układała się współpraca ŚIOIIB z wszystkimi stowarzyszeniami naukowo-technicznymi reprezentującymi branżę, których członkowie należą do śląskiego samorządu inżynierów budownictwa, zwłaszcza w zakresie organizacji szkoleń dla członków ŚIOIIB oraz przy wypracowywaniu wspólnych stanowisk; podstawą współpracy jest porozumienie w sprawie współdziałania tych stowarzyszeń z PIIB.

W 2018 roku przedstawiciele ŚIOIIB brali udział w opiniowaniu aktów prawnych dotyczących szeroko pojętego budownictwa, zarówno lokalnie jak i na forum krajowym. Były to projekty ustaw, rozporządzeń i inne dokumenty.

ŚIOIIB uczestniczyła w 2018 roku w działaniach powstałego w kwietniu 2016 Forum Samorządów Zawodów Zaufania Publicznego, stanowiącego płaszczyznę wymiany myśli, poglądów i doświadczeń związanych z działalnością zawodów zaufania publicznego. W 2018 roku przedstawiciele Forum spotkali się w marcu, czerwcu i we wrześniu, a 20 listopada w Sali Sejmu Śląskiego Urzędu Marszałkowskiego w Katowicach odbyło się II Ogólnopolskie Spotkanie Samorządów Zaufania Publicznego, w którym uczestniczyli przedstawiciele z całej Polski.



OKRĘGOWA KOMISJA KWALIFIKACYJNA

UPRAWNIENIA BUDOWLANE

W okresie sprawozdawczym roku 2018 przeprowadzono dwie sesje egzaminacyjne i wydano 615 decyzji o nadaniu uprawnień budowlanych z ogólnej liczby 1 258 złożonych wniosków - zgodnie z tabelą:



Sesja	Wniosków	Ilość osób dopuszczonych do egzaminu	Zdających egzamin pisemny	Ilość				Wskaźnik % decyzji pozytywnych w stosunku do ilości zdających egzamin pisemny	Wskaźnik % decyzji pozytywnych w stosunku do ilości zdających egzamin ustny
				Zdali egzamin pisemny	Zdających egzamin ustny	Decyzje o nadaniu uprawnień	Decyzje o odmowie nadania uprawnień		
I/2018	706	701	395	350	489	351	183	88,86	71,78
II/2018	552	551	293	248	367	264	148	90,10	71,93
RAZEM	1 258	1 252	688	598	856	615	331	89,39	71,84

RZECZOZNAWSTWO BUDOWLANE

W okresie sprawozdawczym roku 2018 do Okręgowej Komisji Kwalifikacyjnej ŚIOIIB wpłynęły dwa wnioski o nadanie tytułu rzeczoznawcy budowlanego, które po rozpatrzeniu w OKK ŚIOIIB w Katowicach zostały przesłane wraz z protokołem i pismem przewodnim do Krajowej Komisji Kwalifikacyjnej PIIB.

POZOSTAŁE POSTĘPOWANIA WYNIKAJĄCE Z WŁAŚCIWOŚCI OKK

- wyjaśnienia wątpliwości w treści decyzji o nadaniu uprawnień budowlanych **232**
 - wyjaśnienia wątpliwości w kwestii praktyki zawodowej **160**
- ŁĄCZNIE 392**

OKRĘGOWY RZECZNIK ODPOWIEDZIALNOŚCI ZAWODOWEJ

W 2018 roku zespół Okręgowych Rzeczników Odpowiedzialności Zawodowej działał w 9-osobowym składzie. Rzecznicy rozpatrzyli łącznie 60 spraw, w tym: **14** spraw niezakończonych w latach poprzednich (1 sprawa z 2016 roku i 13 spraw z 2017 roku) oraz **46** spraw,

które wpłynęły w roku bieżącym.

Spośród 14 spraw z lat poprzednich:

- **8** spraw umorzono na etapie Okręgowego Rzecznika Odpowiedzialności Zawodowej wydając decyzje o umorzeniu

postępowania w trybie odpowiedzialności zawodowej,

- **3** sprawy skierowano do Okręgowego Sądu Dyscyplinarnego,
- **3** sprawy są w toku.

Spośród 46 - spraw, które wpłynęły w roku bieżącym:

- **18** postępowań umorzono na

etapie OROZ wydając decyzje o umorzeniu postępowania w trybie odpowiedzialności zawodowej,

- **3** postępowania zakończono skierowaniem wniosku o ukaranie w trybie odpowiedzialności zawodowej do OSD (przy czym 1 sprawę w dniu 14.12.2018r., OSD zwrócił do OROZ celem uzupełnienia),
- **9** spraw skierowano według właściwości miejscowej do Okręgowych Rzeczników Odpowiedzialności Zawodowej innych okręgowych izb,
- **3** sprawy zakończono w inny sposób (pisma),
- **14** spraw jest w toku (liczba łączna ze sprawą zwróconą przez OSD).

Łącznie za 2017 i 2018 rok pozostaje **17** spraw w toku.

W 2018 roku Okręgowi Rzecznicy Odpowiedzialności Zawo-

dowej ŚIOIIB w 2018 roku wzięli udział wraz z członkami Okręgowego Sądu Dyscyplinarnego ŚIOIIB w 2 szkoleniach organizowanych przez ŚIOIIB:

- 26 czerwca 2018 dla OROZ i OSD ŚIOIIB w siedzibie Izby w Katowicach,
- 20 - 22 września 2018 w Wiśle dla przedstawicieli organów OROZ i OSD siedmiu okręgo-

wych izb inżynierów budownictwa.

Rzecznik koordynator uczestniczył w szkoleniach organizowanych przez Polską Izbę Inżynierów Budownictwa:

- 25 - 26 maja 2018 w Jadwisinie,
- 16 - 17 listopada 2018 w Spale.

W 2018 roku odbyło się 5 posiedzeń plenarnych zespołu OROZ.



OKRĘGOWY SĄD DYSCYPLINARNY

W 2018 roku Okręgowy Sąd Dyscyplinarny ŚIOIIB działał do kwietnia w 16-osobowym składzie, a od wyborów podczas XVII Zjazdu Sprawozdawczo-Wyborczego w składzie 17-osobowym. W okresie sprawozdawczym odbyły się 4 posiedzenia plenarne całego składu OSD, na których omawiano prowadzone sprawy i zmiany w obowiązujących przepisach.

Sprawy rozpatrzone przez Sąd.

W 2018 roku do Sądu wpłynęło **5 nowych spraw**, które rozpatry-

wano w trybie odpowiedzialności zawodowej. Sąd rozpatrywał również **14** spraw z lat ubiegłych: **13** spraw w trybie odpowiedzialności zawodowej oraz **1** sprawę w trybie odpowiedzialności dyscyplinarnej.

W 2018 roku Sąd rozpatrzył łącznie **19** spraw.

W trybie odpowiedzialności zawodowej rozpatrzone łącznie 18 spraw, które zakończono.

- **5** spraw - umorzenie
- **4** sprawy - ukaranie karą upomnienia

- **2** sprawy - zwrócono do OROZ do ponownego rozpatrzenia
- **6** spraw - zatarcie ukarania,
- **1** sprawa - zawieszenie,

W trybie odpowiedzialności dyscyplinarnej rozpatrzone łącznie 1 sprawę, która jest w toku.

W 2018 roku z Krajowego Sądu Dyscyplinarnego wróciły, po odwołaniu, dwie sprawy, które przez KSD zostały uchylone w całości i przekazane do ponownego rozpatrzenia.

W okresie sprawozdawczym zostało powołanych 19 składów orzekających (trzech członków Sądu + członek rezerwowi). Obciążenie pracą poszczególnych członków Sądu przed i po wyborach było równomierne.

Członkowie OSD uczestniczyli w tych samych szkoleniach co zespół OROZ, a przewodniczący OSD także w szkoleniach organizowanych przez PIIB.



OKRĘGOWA KOMISJA REWIZYJNA

Okręgowa Komisja Rewizyjna ŚIOIIB działa w oparciu o Ustawę o samorządach zawodowych architektów, inżynierów budownictwa oraz Regulamin okręgowych komisji rewizyjnych.

W 2018 roku OKR pracowała w 7-osobowym składzie i odbyła 9 posiedzeń, na których omawiała wyniki odbytych kontroli, bieżącą działalność ŚIOIIB oraz planowała i omawiała harmonogramy działania. Komisja szczególnym nadzorem objęła realizację budżetu Izby, który badała w podziale na poszczególne organy oraz linie budżetowe. W 2018 roku OKR przeprowadziła 8 kontroli, w tym obowiązkowe coroczne kontrole organów ŚIOIIB, kontrolę działalności placówki w Częstochowie oraz wydatkowanie środków finansowych i zawarcie umowy w zakresie dodatkowego ubezpieczenia zbiorowego NNW dla członków ŚIOIIB. W 2018 roku OKR podjęła 17 uchwał. Ponadto cały skład Komisji brał udział w posie-

dzeniu Prezydium Rady ŚIOIIB dotyczącym przyjęcia projektu budżetu, w posiedzeniu Rady ŚIOIIB, na której zatwierdzone zostało przewidywanie budżetowe na rok 2019 oraz w wydarzeniach związanych z działalnością Śląskiej Okręgowej Izby inżynierów Budownictwa, takich jak obchody Dnia Inżyniera, konferencje i seminaria.

W 2018 roku OKR ŚIOIIB gościło w Katowicach kolegów i koleżanki z komisji rewizyjnych z całej Polski na corocznym szkoleniu okręgowych komisji rewizyjnych wraz z Krajową Komisją Rewizyjną. Tematyka szkolenia obejmowała: prawa, obowiązki i odpowiedzialność członków organów kontrolnych, RODO, zakres kontroli działalności statutowej, finansowej i gospodarczej wynikający z obowiązujących dokumentów, efektywność i jakość pracy organów kontrolnych, skuteczność rozpatrzenia i wykonania wniosków i zaleceń z kontroli,

kontrolę realizacji budżetu i kontrolę sprawozdania finansowego, ocenę dokumentów dotyczących gospodarki finansowej, zasady gospodarki finansowej, aktualne akty prawne dotyczące rachunkowości, przepisy regulujące zagadnienia umów cywilno-prawnych i zakres odpowiedzialności audytu zewnętrznego i komisji rewizyjnej.

Praca OKR i wyciągnięte wnioski są przedmiotem corocznego sprawozdania jakie Komisja składa Zjazdowi ŚIOIIB i Krajowej Komisji Rewizyjnej, jak również są podstawą do wystąpienia przez OKR z wnioskiem o udzielenie absolutorium Radzie ŚIOIIB. Tym bardziej warto zaznaczyć, że podczas posiedzeń KKR z udziałem przewodniczących OKR, Okręgowa Komisja Rewizyjna ŚIOIIB każdorazowo jest wysoko oceniona za swoją pracę i kompetencje w wykonywaniu ustawowych i regulaminowych obowiązków.



DZIAŁALNOŚĆ KOMISJI I ZESPOŁÓW POMOCNICZYCH RADY ŚIOIIB

W 2018 roku do XVII Zjazdu Sprawozdawczo-Wyborczego ŚIOIIB, czyli do końca IV kadencji kontynuowali swoją działalność powołani uchwałą z lipca 2014 roku ze składu Prezydium Rady ŚIOIIB koordynatorzy:

- **Franciszek Buszka**, przewodniczący Rady ŚIOIIB – koordynator ds. Forum Młodych i ds. odznaczeń,
- **Ewa Dworska**, sekretarz Rady ŚIOIIB – koordynator ds. prawnoregulaminowych,
- **Andrzej Nowak**, zastępca przewodniczącego Rady ŚIOIIB – koordynator ds. doskonalenia zawodowego,

- **Józef Kluska**, zastępca przewodniczącego Rady ŚIOIIB – koordynator ds. informatyzacji ŚIOIIB,
- **Czesława Bella**, zastępca przewodniczącego rady ŚIOIIB – koordynator ds. samopomocy finansowej członkom ŚIOIIB,
- **Grzegorz Gowarzewski**, zastępca przewodniczącego Rady ŚIOIIB – koordynator ds. współpracy z zagranicą,
- **Roman Karwowski**, członek Prezydium Rady ŚIOIIB – koordynator ds. redakcji „Informatora ŚIOIIB”, strony internetowej ŚIOIIB oraz „Kalendarium wydarzeń ŚIOIIB”

oraz działały następujące Zespoły i Komisje opiniotwórczo-doradcze Rady ŚIOIIB:

- Komisja ds. Zamówień,
- Zespół ds. ubezpieczeń NNW członków ŚIOIIB,
- Zespół organizacyjny Festynu dla członków ŚIOIIB i ich rodzin,
- Zespół ds. Obsługi Funduszu Pomocy Finansowej,
- Zespół ds. organizacji konkursu „Nowoczesny Inżynier”,
- Zespół ds. organizacji Zjazdu ŚIOIIB,
- Zespół ds. doskonalenia zawodowego,
- Zespół redakcyjny „Informatora ŚIOIIB”.

SKŁADY ORZEKAJĄCE RADY

Do rozpatrywania spraw indywidualnych członków ŚIOIIB powoływane są zgodnie z Regulaminem okręgowych rad PIIB (§ 10 ust. 3) składy orzekające. Do XVII Zjazdu przewodniczącym pierwszego składu był Stefan Czarniecki, a drugiego Józef Kluska. Na V kadencję zostały powołane nowe składy orzekające. Przewodniczącą pierwszego składu jest Barbara Twardosz-Michniewska, a drugiego Danuta Bochyńska-Podloch. W 2018 roku Składy Orzekające Rady ŚIOIIB podjęły na 20 posiedzeniach łącznie 579 uchwał w następujących sprawach:

- przyjęcia w poczet członków ŚIOIIB 495 osób,
- zakończenia okresu zawieszenia w prawach członka ŚIOIIB 146 osób,
- zawieszenia na własny wniosek w prawach członka ŚIOIIB

- 320 osób,
- skreślenia z listy członków ŚIOIIB z powodu zgonu 78 osób,
- skreślenia z listy członków ŚIOIIB z powodu przeniesienia członkostwa do innej izby okręgowej 7 osób,
- uchylenia 2 uchwał o zawieszeniu w prawach członka ŚIOIIB z powodu nieopłacenia składek przez okres powyżej 6 miesięcy dla 2 osób,
- zawieszenia w prawach członka ŚIOIIB z powodu nieopłacenia składek przez okres powyżej 6 miesięcy 84 osób,
- skreślenia w prawach członka ŚIOIIB na własny wniosek 34 osób,
- tymczasowego wpisu na listę członków ŚIOIIB w celu świadczenia usług transgranicznych na terytorium RP 15 osób,
- skreślenia z listy z powodu

- nieopłacenia składek powyżej 12 miesięcy 1 osoby,
- skreślenia z powodu orzeczenia o utracie uprawnień budowlanych 1 osoby,
- zmiany branży w numerze ewidencyjnym członka ŚIOIIB 1 osoby

oraz 81 decyzji o umorzeniu postępowania w sprawie zawieszenia w prawach członka Izby z powodu nieopłacenia składek przez okres powyżej 6 miesięcy.

KOORDYNATOR DS. WSPÓŁPRACY Z ZAGRANICĄ

Współpraca międzynarodowa w szerokim zakresie zagadnień prowadzona jest głównie przez Krajową Radę PIIB. Śląska Okręgowa Izba Inżynierów Budownictwa w ramach swoich działań statutowych współpracowała w 2018 roku z Komisją Współpracy z Zagranicą Krajowej Rady PIIB i z samorządami zawodowymi in-

żynierów budownictwa sąsiednich krajów: z Czeską Izbą Inżynierów i Techników Budownictwa ČKAIT oraz ze Słowacką Izbą Inżynierów Budownictwa (SKSI). Obie izby były informowane o przedsięwzięciach, w których uczestniczy ŚIOIIB. Przedstawiciel Słowackiej Izby brał udział w organizowanym przez ŚIOIIB Festynie w maju 2018

roku. Do Zjazdu ŚIOIIB koordynatorem ds. współpracy z zagranicą ŚIOIIB był Grzegorz Gowarzewski, zastępca przewodniczącego Rady ŚIOIIB, w V kadencji za współpracę z zagranicą odpowiedzialny jest przewodniczący Rady ŚIOIIB Roman Karwowski z zespołem: Katarzyną Seweryn i Józefem Kluską.

KOORDYNATOR DS. DOSKONALENIA ZAWODOWEGO

W 2018 roku za całość zagadnień związanych z procesem szkolenia w ramach Śląskiej Okręgowej Izby Inżynierów Budownictwa odpowiadał koordynator ds.

doskonalenia zawodowego. W IV kadencji tę funkcję pełnił Andrzej Nowak, a w V kadencji Katarzyna Seweryn. Do końca IV kadencji kontynuował prace 10-osobowy

Zespół ds. doskonalenia zawodowego powołany z końcem 2015 roku. Uchwałami Rady z września 2018 zmieniono zasady prenumerowania czasopism przez

TABELA PRZEDSTAWIAJĄCA LICZBĘ PRZESZKOLONYCH OSÓB W 2018 ROKU Z PODZIAŁEM NA BRANŻE:

Lp.	Organizator szkolenia	Wartość dofinansowania	Ilość uczestników	% przeszkolonych
1.	PZITB Katowice	116 480,00 zł	1224	27,57%
2.	PZITB Bielsko-Biała	73 120,00 zł	902	20,32%
3.	PZITB Częstochowa	73 280,00 zł	905	20,39%
4.	PZITB Gliwice	24 800,00 zł	62	1,40%
5.	PZITS Katowice	33 440,00 zł	400	9,01%
6.	PZITS Bielsko-Biała	21 760,00 zł	272	6,13%
7.	SEP Katowice	34 160,00 zł	404	9,10%
8.	SEP Bielsko-Biała	4 240,00 zł	53	1,19%
9.	SEP Częstochowa	2 480,00 zł	31	0,70%
10.	SEP Gliwice	720,00 zł	9	0,20%
11.	ZM RP Katowice	5 200,00 zł	75	1,69%
	ŚIOIIB	- zł	94	2,12%
	Inne	2 680,00 zł	8	0,18%
		392 360 zł	4439	100,00%

członków ŚIOIB, podjęto decyzję o rozszerzeniu działalności gospodarczej prowadzonej przez ŚIOIB o działalność szkoleniową oraz powołano 6-osobowe jury konkursu „Nowoczesny Inżynier 2018”, które przygotowało aktualizację regulaminu oraz zaproponowało tematykę i zakres wiedzy technicznej niezbędnej do przygotowania pytań dla I i II etapu konkursu (pierwszy etap internetowy). Tematem wiodącym konkursu była aktualizacja Prawa budowlanego i Kodeksu postępowania administracyjnego.

W 2018 roku kontynuowano realizację jednego z najważniejszych zadań postawionych przez Radę ŚIOIB, tj. wspomaganie członków ŚIOIB w zakresie doskonalenia zawodowego. To zadanie realizowano poprzez przekazywanie informacji o wszelkich formach doskonalenia zawodowego oraz dofinansowywanie uczestnictwa w szkoleniach, proponowanie nowych form szkoleniowych i prowadzenie pełnej analizy zorganizowanych szkoleń. Szkolenia członków ŚIOIB prowadzone były głównie przez stowarzyszenia naukowo-techniczne, na terenie placówek terenowych oraz w ramach konferencji, warsztatów, Regionalnych Dni Budowlanych, Forum Budownictwa Śląskiego i w ramach wyjazdów technicznych. W 2018 roku przeprowadzono akcję szkoleniową związaną z zapoznaniem członków ŚIOIB z wprowadzonymi zmianami do ustawy Prawo budowlane, zapraszając do udziału w szkoleniach pracowników wydziałów architektoniczno-budowlanych starostw i urzędów miast oraz inspektorów nadzoru budowlanego.

Ogólnie w 2018 roku stowarzyszenia przeszkoliły 1339 osób, co daje 10,47% wszystkich czynnych członków ŚIOIB (w 2017 roku 10%), natomiast udział w szkoleniach wzięło 4439 uczestników (wiele osób brało udział wie-

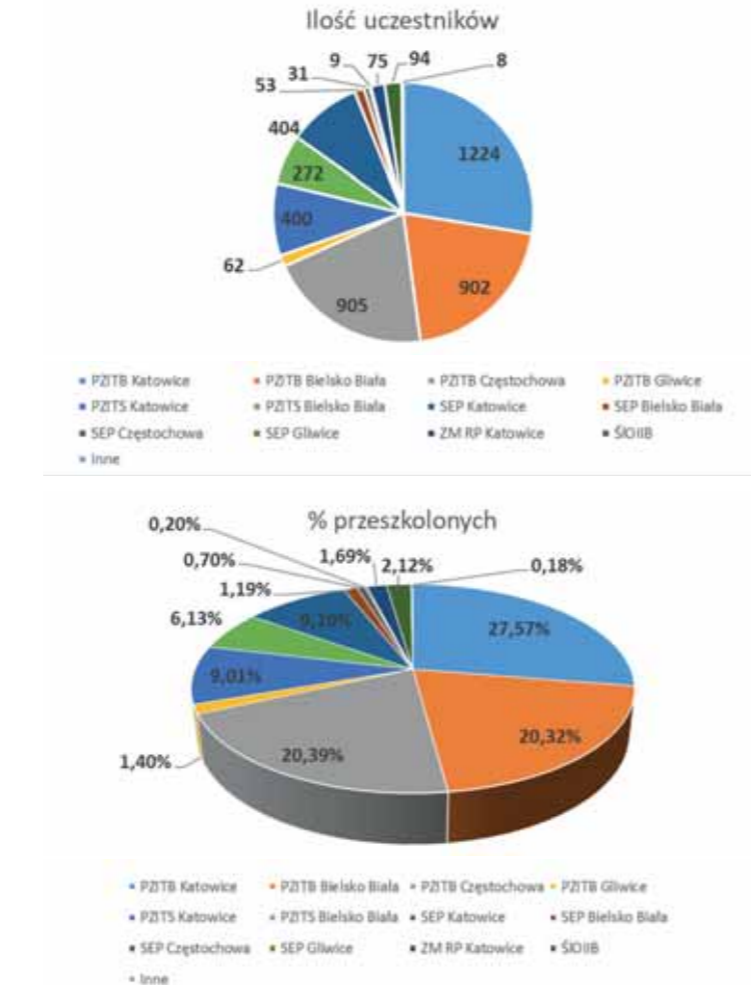

ZESTAWIENIE POZOSTAŁYCH FORM SZKOLENIA WG STANU NA DZIEŃ 31.12.2018 ROKU

Szkolenia prawne w Urzędach Miasta	ŚIOIB Katowice	94
Otwarte spotkania członkowskie	PT Bielsko-Biała	112
Warsztaty szkoleniowe	Wiśla - Jawornik	33
VIII Śląskie Forum	Katowice	12
Regionalne dni budowlanych	Placówki ŚIOIB	360
Wyjazd techniczny Elektrownia Jaworzno III	ŚIOIB Katowice	21
Wyjazd Techniczny	INNOTRANS	24
Wyjazd Techniczny	Turyń-Neapol-Pompeje-Katania-Valletta-Barcelona-Marsylia-Vaduz-Elekr. jądrowa-Brno	44

lokrrotnie). Kwota na dofinansowanie 159 szkoleń (zbiorowych i indywidualnych) wyniosła 392 360 złotych, co daje średnio na osobę szkoloną 88,00 zł.

Aktualne informacje nt. organizowanych szkoleń można znaleźć na stronie: <http://slk.piib.org.pl/index.php/wykaz-szkolen-sloiib>

Na koniec roku 2018 łączna wartość dofinansowania szkoleń i konferencji wyniosła 392.360 złotych.

Ważną dziedziną w podnoszeniu wiedzy zawodowej członków jest czytelnictwo prasy branżowej.

Wszyscy członkowie ŚIOIB otrzymują miesięcznik „Inżynier budownictwa” i „Informator ŚIOIB”.

Na podstawie złożonych przez członków ŚIOIB deklaracji, Izba zapewnia prenumeratę

wybranych czasopism branżowych.

Na koniec 2018 roku czasopisma prenumerowało 1787 członków, a koszt prenumerat na koniec 2018 roku wyniósł 460 164,13 zł.

KOORDYNATOR DS. SAMOPOMOCY FINANSOWEJ CZŁONKOM ŚIOIB

Do XVII Zjazdu ŚIOIB działań powołany we wrześniu 2014 uchwałą Rady 4-osobowy zespół opiniodawczo-doradczy Rady ŚIOIB pn. Zespół Obsługi Funduszu Pomocy Finansowej, któremu przewodniczyła koordynator ds. samopomocy finansowej członkom ŚIOIB Czesława Bella. Do chwili powołania uchwałami Rady we wrześniu 2018 koordynatora Zenona Panicza i 5-osobowego Zespołu Obsługi Funduszu Pomocy Fi-

nansowej na V kadencję, złożone wnioski o przyznanie zapomóg były rozpatrywane w trybie nadzwyczajnym przez Prezydium Rady ŚIOIB. Wnioski o przyznanie zapomóg rozpatrywano w oparciu o „Regulamin przyznawania pomocy finansowej członkom ŚIOIB” zatwierdzony uchwałą Rady w październiku 2014 roku, ze zmianą w zakresie załącznika nr 1 z kwietnia 2017. Do ŚIOIB wpłynęło w 2018 roku łącznie 19 wniosków o pomoc

finansową; wszystkie wnioski rozpatrzone – zakończono 18 spraw, 1 sprawa w toku (wniosek do uzupełnienia). W okresie sprawozdawczym odbyły się 4 posiedzenia Zespołu Obsługi Funduszu Pomocy Finansowej i 1 posiedzenie Prezydium Rady dotyczące przyznania zapomóg, podczas których przyznano zapomogi 9 osobom na łączną kwotę 15.500,00 zł, a w 9 przypadkach przyznania zapomogi odmówiono.

KOORDYNATOR ZAGADNIEN PRAWNO-REGULAMINOWYCH

W IV kadencji funkcję koordynatora zagadnień prawno-regulaminowych z ramienia Prezydium Rady ŚIOIB pełniła Ewa Dworska, sekretarz Rady ŚIOIB, która wykonywała prace związane z koordynacją zagadnień prawno-regulaminowych również po XVII Zjeździe ŚIOIB. We wrześniu 2018 została ponownie powołana uchwałą Rady ŚIOIB do pełnienia powyższej funkcji w V kadencji. W okresie sprawozdawczym 2018 roku koordynator Ewa Dworska przygotowała, w oparciu o uwagi członków Rady ŚIOIB i innych organów ŚIOIB, opinie do 24 projektów ustaw, rozporządzeń i innych dokumentów, wśród nich ustawy o architektach i inżynierach

budownictwa oraz kilku ustaw dotyczących spraw dotyczących mieszkalnictwa. Uczestniczyła też w pracach Komisji Prawno-Regulaminowej Krajowej Rady PIIB, biorąc udział w posiedzeniach, podczas których omawiane były wnioski zjazdowe, zagadnienia związane ze zmianą ustawy o samorządach. Problemy i tematyka poruszana przez KPR były przekazywane członkom Rady ŚIOIB i delegatom na Zjazd, celem przeprowadzenia dyskusji i zebrania opinii. Prace nad opiniowaniem projektów ustaw prowadzono głównie drogą e-mailową. Opinie oraz stanowisko w sprawie projektów ważniejszych aktów prawnych publikowane były w „Informa-

torze ŚIOIB” oraz na stronie internetowej ŚIOIB. Przekazane drogą elektroniczną uwagi i opinie zwrotne członków Rady ŚIOIB, delegatów na zjazdy oraz członków ŚIOIB Ewa Dworska przedstawiła w ramach dyskusji na posiedzeniu Komisji Prawno-Regulaminowej Krajowej Rady PIIB.

KOORDYNATOR DS. REDAKCJI „INFORMATORA ŚIOIIB”, STRONY INTERNETOWEJ ŚIOIIB ORAZ „KALENDARIUM WYDARZEŃ ŚIOIIB”

Funkcję rzecznika prasowego oraz koordynatora prac związanych z programem i redakcją „Informatora ŚIOIIB”, przygotowaniem strony internetowej i „Kalendarium wydarzeń ŚIOIIB” pełnił w IV kadencji Roman Karwowski. Podczas XVII Zjazdu Sprawozdawczo-Wyborczego ŚIOIIB został on wybrany przewodniczącym Rady ŚIOIIB na V kadencję w latach 2018-2022, a funkcja rzecznika prasowego została powierzona Tomaszowi Radziewskiemu na podstawie zakresu kompetencji Prezydium i Rady ŚIOIIB.

WYDAWNICTWO „INFORMATOR ŚIOIIB”

W IV kadencji przewodniczącym 5-osobowego zespołu redakcyjnego był Roman Karwowski, a redaktorką prowadzącą Maria Świerczyńska. W pierwszym półroczu zostały wydane w 2018 roku 2 numery Informatora ŚIOIIB:

58 i 59. W V kadencji przewodniczącym 2-osobowego zespołu redakcyjnego jest Tomasz Radziewski, a redaktorką naczelną Maria Świerczyńska. Pod ich redakcją powstały kolejne 2 numery tego biuletynu: 60 i 61. Redagowanie „Informatora ŚIOIIB” rozpoczęło w I kadencji ŚIOIIB. Przez dwie pierwsze kadencje biuletyn zawierał prawie wyłącznie informacje dotyczące działalności śląskiego samorządu inżynierów budownictwa - w szczególności Rady i dorocznych zjazdów ŚIOIIB - oraz zawiadomienia o szkoleniach seminaryjnych dla członków Izby; te treści mieściły się na 8-12 stronach. Aktualnie powyższe informacje znajdują się w rubryce pn. „Kalendarium wydarzeń” lub na stronie internetowej, a ważniejszym wydarzeniom związanym z działalnością Izby poświęcane są osobne artykuły. Z czasem rozszerzona została znacząco zawartość biuletynu, głównie o treści techniczne, a objętość zwiększała się stopniowo do kilkudziesięciu stron. „Informator ŚIOIIB” jest kwartalnikiem, ale z okazji 10-lecia oraz 15-lecia ŚIOIIB wydano w roku 2012 i 2017 numery specjalne.

W minionym roku w miejsce wcześniejszej rubryki „Buduje się...”, zawierającej wywiady z prezydentami i burmistrzami miast nt. ciekawych inwestycji realizowanych lub planowanych w zarządzanych przez nich miastach i gminach, zamieszczane były relacje z wyjazdów technicznych na budowy lub artykuły o zrealizowanych ciekawych obiektach na terenie Śląska. Powstały 2 nowe rubryki: „Prawo dla inżyniera” zawierające obszernie artykuły

prawników z przywoływanymi wyrokami NSA oraz „BIM-wydanie praktyczne”, pisane przez inżynierów posługujących się tym programem na co dzień. Na końcu każdego numeru w rubryce „Non omnis moriar” niezmiennie od początku wspomniani są członkowie ŚIOIIB, którzy odeszli na zawsze. Ostatni numer Informatora został wydany w nowej, nowoczesnej formule, unowocześnienie biuletynu będzie kontynuowane.

„KALENDARIUM ŚIOIIB”

„Kalendarium ŚIOIIB” jest chronologicznym zapisem ważniejszych wydarzeń zarówno w ŚIOIIB jak i w PIIB, w których uczestniczą przedstawiciele ŚIOIIB. Są to m.in. posiedzenia organów statutowych ŚIOIIB, Krajowej Rady PIIB, Zjazdu ŚIOIIB i Zjazdu Krajowe PIIB oraz wydarzenia organizowane przez Biuro i Placówki Terenowe ŚIOIIB, jak różnego rodzaju szkolenia lub zawody sportowe.

W kalendarium znajdują się również informacje o zewnętrznych działaniach ŚIOIIB w szeroko pojętym obszarze budownictwa - w ramach Forum Budownictwa Śląskiego, którego ŚIOIIB jest jednym z założycieli i aktywnych uczestników czy we współpracy z organizacjami, stowarzyszeniami i uczelniami technicznymi. Te działania to m.in. kongresy, konferencje naukowo-techniczne, seminaria, warsztaty i targi, których ŚIOIIB jest organizatorem, współorganizatorem lub patronem.

W skróconej formie „Kalendarium ŚIOIIB” publikowane jest w „Informatorze ŚIOIIB”, w pełnej zamieszczane na stronie internetowej ŚIOIIB, a w formie broszu-

rowej wysyłane co rok delegatom na Zjazdu ŚIOIIB. W 2018 roku do XVII Zjazdu ŚIOIIB „Kalendarium ŚIOIIB” redagowali Roman Karwowski i Maria Świerczyńska, przy pomocy pracownicy Biura ŚIOIIB Agnieszki Jagły, a do końca roku Maria Świerczyńska z pomocą Agnieszki Jagły.

STRONA INTERNETOWA ŚIOIIB

Strona internetowa ŚIOIIB jest podstawowym narzędziem do kontaktu władz Izby z członkami. Przebudowana w 2016 roku stała się bardziej przejrzysta i umożliwia łatwiejszy dostęp do informacji, dopasowuje się także automatycznie do wielkości ekranu na którym jest wyświetlana. Dostosowana jest również do potrzeb użytkowników niepełnosprawnych (posiada możliwość podniesienia kontrastu, zwiększania, zerowania i zmniejszania tekstu). Na stronie ŚIOIIB zamieszczane są komunikaty i ogłoszenia, między innymi o szkoleniach, konkursach i imprezach sportowych. Znajdują się też w wersji elektronicznej Kronika ŚIOIIB, Kalendarium ŚIOIIB oraz wszystkie numery Informatora ŚIOIIB począwszy od 2006 roku. Po zalogowaniu do portalu PIIB indywidualnym numerem SLK i hasłem można pobrać swoje imienne druki na wpłaty składek, a po ich uiszczeniu - zaświadczenie o przynależności do ŚIOIIB. W zakładce lista członków można sprawdzić przynależność do Izby i ważność

zaświadczenia - jest to istotne dla inwestorów, bowiem osoby pełniące samodzielne funkcje techniczne w planowanym przez nich przedsięwzięciu budowlanym muszą takie zaświadczenie posiadać. Logowanie do portalu PIIB pozwala także na nieodpłatne skorzystanie z udostępnionych na stronie programów online. Są to: Serwis Budowlany, Serwis BHP, Prawo ochrony środowiska, e-Sekocenbud, cennik Środowiskowe Zasady Wycen Prac Projektowych, Biblioteka norm PKN oraz szkolenia e-learningowe. Każdy z członków może tam znaleźć niezbędne informacje oraz materiały przydatne do wykonywania zawodu. Na stronie internetowej ŚIOIIB dostępne są również podstawowe dokumenty dotyczące samorządu zawodowego inżynierów budownictwa, jak statut PIIB oraz wszystkie obowiązujące regulaminy PIIB i ŚIOIIB, podane są składy osobowe organów, komisji i zespołów oraz adresy i telefony kontaktowe do Biura i placówek terenowych ŚIOIIB. Poprzez stronę ŚIOIIB łatwo przejść na stronę PIIB, gdzie są

zamieszczone informacje o obowiązujących aktach prawnych, o działalności organów krajowych PIIB, w szczególności Krajowej Komisji Kwalifikacyjnej z informacjami o możliwościach uzyskania uprawnień budowlanych, łącznie z przykładami z bazy pytań przygotowanych na egzaminy. W 2018 roku aktualizację strony internetowej wykonywał zespół w składzie: Ewa Dworska, sekretarz ŚIOIIB, Roman Karwowski, były rzecznik prasowy ŚIOIIB, Zuzanna Królicka, dyrektor biura i Grzegorz Wasylowski, pracownik biura. Zespół ten był odpowiedzialny również za newsletter. Na grudniowym posiedzeniu Rady ŚIOIIB został powołany Zespół ds. modernizacji strony internetowej ŚIOIIB w składzie: Tomasz Radziewski, Ewa Dworska, Maria Świerczyńska i Zuzanna Królicka. Od kwietnia 2016 roku funkcjonuje newsletter ŚIOIIB, wysyłany do każdego, kto wyraził chęć jego otrzymywania, zawsze w przypadku wystąpienia ważnego newsa. Newsletterem przesyłane są głównie informacje z zakresu doskonalenia zawodo-

wego (w tym informacje o aktualnych szkoleniach), informacje prawne i najważniejsze informacje dotyczące bieżącej działalności Izby. Od listopada ŚIOIIB posiada konto na Facebooku. Umożliwia to naszym członkom szybki dostęp do nowych wiadomości, jak również komentowanie tych informacji na bieżąco.



ZESPÓŁ ORGANIZACYJNY ZJAZDU

Powołany uchwałą Rady ŚIOIIB w grudniu 2017 roku 5-osobowy Zespół organizacyjny XVII Zjazdu Sprawozdawczo-Wyborczego ŚIOIIB (przewodni-

czący Andrzej Nowak), przygotował w 2018 roku dokumenty wymagane do przeprowadzenia obrad XVII Zjazdu oraz materiały i regulaminy zjazdowe.

W V kadencji przygotowaniem materiałów regulaminów zjazdowych będzie się zajmował 6-osobowy zespół powołany w grudniu 2018.

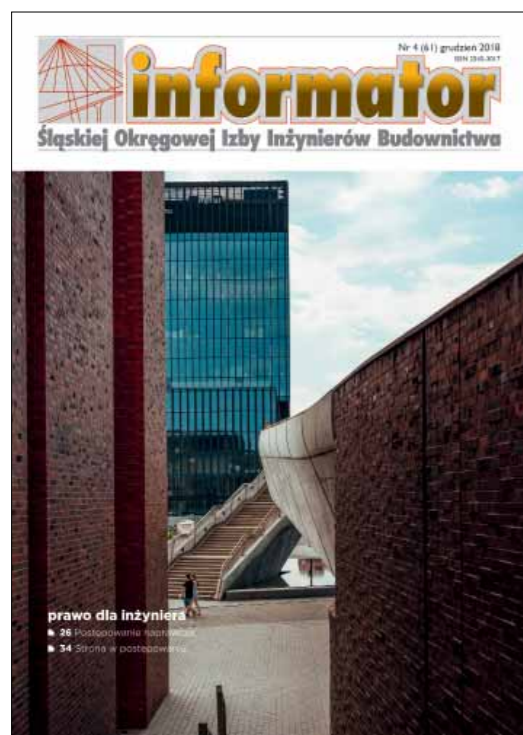

REALIZACJA UMÓW UBEZPIECZENIOWYCH OC I NNW CZŁONKÓW ŚIOIIB

5-osobowy Zespół ds. ubezpieczeń NNW członków ŚIOIIB, powołany uchwałą Rady z lipca 2014 (przewodniczący Roman Karwowski), przeprowadził postępowania związane z rekomendacją i wyborem ubezpieczyciela w roku 2018. Członkowie ŚIOIIB wykonujący samodzielne funkcje techniczne w budownictwie są objęci obowiązkowym ubezpieczeniem OC, na podstawie zawartej

przez Polską Izbę Inżynierów Budownictwa umowy z STU Ergo Hestia. PIIB wynegocjowała z ubezpieczycielem stawkę za 2017 rok w wysokości 70,00 zł. Członkowie ŚIOIIB są dodatkowo objęci ubezpieczeniem grupowym NNW (następstw nieszczęśliwych wypadków). Umowy z ubezpieczycielami wybranymi w wyniku przeprowadzonego postępowania podpisywane są na okres jednego roku. Od

1 czerwca 2018 do 31 maja 2019 roku ubezpieczycielem jest COMPENSA – Towarzystwo Ubezpieczeń S.A. W 2018 roku ŚIOIIB zgłosiła z tytułu umowy na ubezpieczenie NNW swoich członków 111 szkód. Ubezpieczyciel wypłacił kwotę 454 250 zł za 93 szkody. Odmówiono wypłaty 16 odszkodowań, a 2 zgłoszenia są w trakcie załatwiania. Koszt składek ŚIOIIB w 2018 roku wyniósł 535 405,50 zł.

ODZNACZENIA W 2018 ROKU

W 2018 roku - w oparciu o informacje uzyskane od opiekunów placówek terenowych i punktu informacyjnego, przewodniczących organów oraz członków

ŚIOIIB - przygotowano materiał o osobach wyróżniających się w ŚIOIIB aktywnością w działalności społecznej. Śląska Okręgowa Izba Inżynierów Budownictwa

w roku 2018 wystąpiła o przyznanie odznaczeń państwowych, branżowych oraz Odznak Honorowych PIIB dla członków ŚIOIIB.

PRZEDSTAWICIELE ŚIOIIB W ORGANACH KRAJOWYCH



Delegatami ŚIOIIB na Krajowe Zjazdy PIIB w IV kadencji byli: Franciszek Buszka, Krzysztof Ciesiński, Stefan Czarniecki, Ewa Dworska, Jerzy Dzierżewicz, Edmund Janic, Janusz Jasiona, Urszula Kallik, Marek Karnowski, Roman Karwowski, Józef Kluska, Krzysztof Kolonko, Janusz Kozula, Tadeusz Mika, Andrzej Nowak, Elżbieta Nowicka-Słowik, Zenon Panicz, Dorota Przybyła, Włodzimierz Starosolski, Waldemar Szleper, Maria Świerczyńska, Piotr Wyrwas.

Członkowie ŚIOIIB pracowali w organach Organach PIIB i Komisjach Krajowej Rady PIIB:

- **Krajowa Rada PIIB** - Stefan Czarniecki (wiceprezes KR), Franciszek Buszka, Roman Karwowski, Józef Kluska, Piotr Wyrwas;
- **Krajowa Komisja Rewizyjna** - Urszula Kallik (wiceprzewodnicząca KKR);
- **Krajowa Komisja Kwalifikacyjna** - Janusz Jasiona (sekretarz KKK), Elżbieta Nowicka-Słowik;
- **Krajowy Rzecznik Odpowiedzialności Zawodowej** - Waldemar Szleper (koordynator);
- **Krajowy Sąd Dyscyplinarny** - Barbara Twardosz-Michniewska (sekretarz KSD), Zenon Panicz;
- **Komisja Wnioskowa** - Maria Świerczyńska;
- **Komisja Prawno-Regulaminowa** - Ewa Dworska;

PO XVII KRAJOWYM ZJEŹDZIE W 2018 ROKU W ORGANACH KRAJOWYCH PIIB ORAZ KOMISJACH I ZESPOŁACH ROBOCZYCH DZIAŁALI:

- **Krajowa Rada PIIB** - Józef Kluska (członek Prezydium KR), Franciszek Buszka, Edmund Janic, Roman Karwowski, Maria Świerczyńska;
- **Krajowa Komisja Rewizyjna** - Urszula Kallik (przewodnicząca KKR);
- **Krajowa Komisja Kwalifikacyjna** - Janusz Jasiona (sekretarz KKK), Elżbieta Nowicka-Słowik;
- **Krajowy Rzecznik Odpowiedzialności Zawodowej** - Waldemar Szleper;
- **Krajowy Sąd Dyscyplinarny** - Barbara Twardosz-Michniewska, Zenon Panicz;
- **Komisja Medalu Honorowego** - Franciszek Buszka;
- **Komisja ds. współpracy ze stowarzyszeniami naukowo-technicznymi KR** - Józef Kluska;
- **Komisja ds. współpracy z samorządami zawodów zaufania publicznego** - Roman Karwowski;
- **Komisja ds. Etyki** - Waldemar Szleper;
- **Komisja ds. komunikacji społecznej** - Tomasz Radziewski;
- **Komisja Wnioskowa** - Maria Świerczyńska;
- **Komisja Prawno-Regulaminowa** - Ewa Dworska;
- **Komisja Ustawicznego Doskonalenia Zawodowego** - Katarzyna Seweryn;
- **Zespół ds. funduszu spójności** - Edmund Janic;
- **Zespół ds. BIM** - Piotr Klikowicz.

- **Komisja Ustawicznego Doskonalenia Zawodowego** - Zbigniew Dzierżewicz.

W V kadencji delegatami ŚIOIIB na Krajowe Zjazdy PIIB są osoby wybrane podczas XVII Zjazdu Sprawozdawczo-Wyborczego ŚIOIIB: Elżbieta Bryła-Kluczny, Franciszek Buszka, Krzysztof Ciesiński, Ewa Dworska, Elżbieta Godzieska, Grzegorz Górzewski, Edmund Janic, Urszula Kallik,

Roman Karwowski, Piotr Klikowicz, Józef Kluska, Janusz Kozula, Andrzej Nowak, Elżbieta Nowicka-Słowik, Zenon Panicz, Tomasz Radziewski, Katarzyna Seweryn, Tadeusz Sopata, Waldemar Szleper, Maria Świerczyńska, Krystyna Trojan, Piotr Wyrwas. Delegaci ŚIOIIB uczestniczyli w obradach XVII Krajowego Zjazdu Sprawozdawczo-Wyborczego PIIB, który odbył się w dniach 29-30 czerwca 2018 roku w Warszawie.

REALIZACJA WNIOSKÓW XVII ZJAZDU SPRAWOZDAWCZO- -WYBORCZEGO ŚIOIIB

Podczas XVII Zjazdu Sprawozdawczo-Wyborczego ŚIOIIB do Komisji Uchwał i Wniosków wpłynęło 19 wniosków. Uchwałą Zjazdu realizacja wniosków została skierowana do Rady ŚIOIIB, w celu analizy i stosownego rozpatrzenia. Wnioski zakwalifikowano następująco: 4 wnioski

do grupy wniosków należących do właściwości ŚIOIIB, 3 spośród nich uchwałą Rady ŚIOIIB z grudnia 2018 zostały odrzucone, 14 wniosków do właściwości Krajowej Rady PIIB, a 1 wniosek do właściwości Krajowego Zjazdu PIIB. Szczegółowe sprawozdanie z realizacji wnio-

sków XVII Zjazdu Sprawozdawczo-Wyborczego ŚIOIIB stanowi oddzielne opracowanie, ponadto sposób rozstrzygnięcia wniosków skierowanych do KR PIIB i Krajowego Zjazdu PIIB znajduje się na stronie www.piib.org.pl w zakładce Komisje i Zespoły/ Komisja Wnioskowa. ■

PROGRAM DZIAŁANIA

na rzecz członków Śląskiej Okręgowej Izby Inżynierów Budownictwa w 2019 roku

■ Działania ŚIOIB na rzecz członków

- I. **Doskonalenie zawodowe** realizowane zgodnie z Uchwałą XVII Krajowego Zjazdu PIIB nr 28/18 z dnia 30 czerwca 2018 roku w sprawie podnoszenia kwalifikacji zawodowych inżynierów budownictwa:
 1. Szkolenia finansowane członkom przez ŚIOIB:
 - szkolenia seminaryjne organizowane przez ŚIOIB z zakresu Prawa budowlanego i tematyki pochodnej w siedzibach Izby i w miastach powiatowych, przy udziale pracowników administracji architektoniczno-budowlanej i nadzoru budowlanego,
 - szkolenia organizowane przez stowarzyszenia naukowo-techniczne,
 - spotkania szkoleniowe w placówkach – „Podzielmy się wiedzą”, „Spotkania z ekspertem”,
 - szkolenia e-learningowe dostępne na stronie internetowej PIIB.
 2. Konferencje tematyczne – wielodniowe (w tym warsztatowe); obejmowane patronatem ŚIOIB i/lub dofinansowywane przez ŚIOIB.
 3. Studia podyplomowe, kursy (w tym BIM); dofinansowywane przez ŚIOIB.
 4. Prenumerata czasopism:
 - prenumerata wybranych przez członków czasopism technicznych w wersji papierowej i elektronicznej; dofinansowywana przez ŚIOIB,
 - prenumerata kwartalnika „Informator ŚIOIB” i miesięcznika „Inżynier Budownictwa” wydawanego przez PIIB; darmowa.
 5. Wyjazdy techniczne:
 - organizowane przez ŚIOIB.
 - wielodniowe - organizowane przez podmioty zewnętrzne; dofinansowywane przez ŚIOIB.
 6. Pomoc prawna członkom w siedzibach Izby, mailowa i telefoniczna.
 7. Doradztwo techniczne członkom w formie telefonicznej i mailowej.
 8. Pomoc finansowa poprzez system zapomóg w wypadkach losowych.
 9. Ubezpieczenie członków od następstw nieszczęśliwych wypadków.
- II. **Propagowanie zasad etyki i odpowiedzialności zawodowej wśród członków** poprzez organizowanie szkoleń i konferencji.
- III. **Aktywizacja młodych członków** w różnych strukturach izby oraz pomoc w realizacji ich inicjatyw.
- IV. **Intensyfikacja środków przekazu** z informacją o Izbie, o działaniach Izby na rzecz członków, o korzyściach wynikających z przynależności do Izby; doprowadzenie do zwiększenia liczby członków korzystających z newslettera i fan page'u ŚIOIB na Facebooku.
- V. **Działania na rzecz integracji środowiska inżynierów budownictwa** poprzez organizowanie wydarzeń dostępnych dla wszystkich członków ŚIOIB; są to:
 1. Regionalne Dni Inżyniera Budownictwa; podniesienie rangi spotkań poprzez udział w nich przedstawicieli lokalnych struktur samorządów terytorialnych, uczelni wyższych, samorządów zaufania publicznego, firm budowlanych oraz zwiększenie w nich ilości uczestników.
 2. Konkurs Inżynier Roku; promocja osiągnięć twórców nowoczesnych, ciekawych technicznie rozwiązań w projektach budowlanych oraz nowoczesnych rozwiązań techniczno-technologicznych procesu realizacji budowy,

3. Konkurs Nowoczesny Inżynier – innowacyjna forma doskonalenia zawodowego.
4. Festyn dla członków i ich rodzin.
5. Zawody sportowe, w tym:
 - zawody narciarskie w kategorii Slalom-Gigant,
 - turnieje brydża sportowego,
 - Mistrzostwa Inżynierów Budownictwa i Architektów w biegu na 10 km,
 - zawody pływackie,
 - regaty żeglarskie.

6. Konkurs fotograficzny – FOTOGRAFUJEMY BUDOWNICTWO.

- VI. **Prace związane z dokumentowaniem działalności ŚIOIB**; opracowywanie monografii i kalendarium wydarzeń.

- VII. **Stworzenie programów rabatowych dla członków.**

- VIII. **Pozyskiwanie sponsorów wspomagających działania Izby.**

■ Działania zewnętrzne ŚIOIB

- I. **Działalność w ramach Forum Budownictwa Śląskiego** - wspólnej inicjatywy organizacji samorządowych, gospodarczych, stowarzyszeń oraz organizacji pozarządowych, działających w sektorze budownictwa województwa śląskiego, polegająca między innymi na:
 1. promocji Izby i jej członków poprzez udział w dorocznej Gali Budownictwa Śląskiego; nagradzanie członków ŚIOIB wyróżniających się w pracy zawodowej i społecznej nagrodą Autorytet Budownictwa i Gospodarki Śląskiej,
 2. wspólnym oddziaływaniu na władze w sprawach legislacyjno-organizacyjnych dotyczących budownictwa i jego szeroko rozumianego otoczenia,
 3. promocji atrakcyjności inwestycyjnej i gospodarczej województwa śląskiego poprzez publiczną prezentację i nagradzanie w ramach konkursu „Śląskie budowanie” firm i osób.
- II. **Współpraca z organami nadzoru budowlanego oraz administracji architektoniczno-budowlanej**, na szczeblu wojewódzkim i powiatowym:
 1. organizacja wspólnych warsztatów celem zacieśnienia współpracy, wymiany doświadczeń i wypracowania wspólnej interpretacji przepisów,
 2. organizacja szkoleń dla członków Izby dotyczących Prawa budowlanego i tematyki pochodnej.
- III. **Rozwijanie współpracy z uczelniami wyższymi** w zakresie:
 1. ściślejszego powiązania potrzeb rynku pracy z kierunkami kształcenia i programu nauczania z praktyką,
 2. informowania studentów o perspektywach zatrudnienia po ukończeniu studiów i wymaganiach jakie muszą spełnić aby móc wykonywać samodzielne funkcje techniczne w budownictwie, a także o korzyściach wynikających z przynależności do samorządu zawodowego inżynierów budownictwa.
- IV. **Współpraca ze stowarzyszeniami naukowo-technicznymi, między innymi w zakresie szkoleń.**
- V. **Uczestnictwo w pracach Śląskiego Forum Zawodów Zaufania Publicznego** w zakresie:
 1. wspólnego wyrażania opinii wobec działań organów władzy oraz rozwiązań prawnych dotyczących działania samorządów zawodowych, a także wspólnego występowania w obronie interesów grupowych członków Forum,
 2. integracji środowisk zawodów zaufania publicznego,
 3. wymiany doświadczeń dotyczących działalności zawodowej, w tym podnoszenia kwalifikacji zawodowych członków samorządów.
- VI. **Współpraca z samorządami gospodarczymi i organizacjami przedsiębiorców** zrzeszonymi w izbach gospodarczych.

DZIAŁALNOŚĆ ORGANÓW ŚIOIIB

W poprzednim numerze Informatora ŚIOIIB zamieściliśmy informacje o pracy Okręgowej Komisji Kwalifikacyjnej oraz Okręgowej Komisji Rewizyjnej. W bieżącym numerze o pracy Okręgowych Rzeczników Odpowiedzialności Zawodowej oraz Okręgowego Sądu Dyscyplinarnego informują koordynator OROZ i przewodniczący OSD.



ELŻBIETA GODZISZKA
OROZ koordynator

■ Okręgowy Rzecznik Odpowiedzialności Zawodowej ŚIOIIB

Okręgowy Rzecznik Odpowiedzialności Zawodowej PIIB jest organem powołanym z mocy ustawy do prowadzenia postępowania wyjaśniającego oraz sprawowania funkcji oskarżyciela w sprawach z zakresu odpowiedzialności zawodowej i dyscyplinarnej członków okręgowej izby inżynierów budownictwa.

Organizację, zasady i tryb działania okręgowego rzecznika odpowiedzialności zawodowej określa Ustawa o samorządach zawodowych architektów oraz inżynierów budownictwa i Regulamin okręgowych rzeczników odpowiedzialności zawodowej PIIB.

Okręgowy Rzecznik Odpowiedzialności Zawodowej rozpatruje sprawy w dwóch trybach - w trybie odpowiedzialności zawodowej lub w trybie odpo-

wiedzialności dyscyplinarnej. Przedmiotem postępowania w trybie odpowiedzialności zawodowej jest naruszenie przez członka Izby, pełniącego samodzielną funkcję techniczną w budownictwie, swoich obowiązków wynikających z obowiązujących przepisów prawa oraz zasad wiedzy technicznej. Przedmiotem postępowania w trybie odpowiedzialności dyscyplinarnej jest niewypełnienie przez członka Izby jego obowiązków wynikających z ustawy o samorządach zawodowych architektów oraz inżynierów budownictwa, oraz obowiązku przestrzegania zasad etyki zawodowej.

Organ Okręgowego Rzecznika Odpowiedzialności Zawodowej ŚIOIIB w V kadencji tworzą: Elżbieta Godziszka, Okręgowy Rzecznik Odpowiedzialności

Zawodowej koordynator, oraz 8 Okręgowych Rzeczników Odpowiedzialności Zawodowej, którzy rozpatrują indywidualnie sprawy przydzielone przez OROZ koordynatora. OROZ podejmuje stosowne czynności na skutek wpływającej korespondencji, informującej o nieprawidłowościach związanych m.in. z budową, projektem czy też nieetycznym postępowaniem członka Izby; czynności te podejmowane są zarówno na wniosek organu nadzoru budowlanego jak i z urzędu.

W celu podnoszenia wiedzy i kompetencji niezbędnych w pracy w organie OROZ, Okręgowi Rzecznicy Odpowiedzialności Zawodowej uczestniczą w cyklicznych szkoleniach oraz naradach plenarnych, na których omawiane są bieżące sprawy i napotkane problemy.



KRZYSZTOF CIESIŃSKI
przewodniczący OSD ŚIOIIB

■ Okręgowy Sąd Dyscyplinarny ŚIOIIB

Ustawa o samorządach zawodowych architektów oraz inżynierów budownictwa i Regulamin okręgowych sądów dyscyplinarnych PIIB określają m.in. organizację, zasady i tryb działania okręgowego sądu dyscyplinarnego PIIB.

Sąd:

1. rozpatruje sprawy i orzeka o winie, niewinności lub zatarciu kary w sprawach skierowanych przez okręgowego rzecznika odpowiedzialności zawodowej lub właściwy nadzór budowlany,
2. rozpatruje sprawy skierowane przez Krajowy Sąd Dyscyplinarny,
3. dokonuje, co najmniej raz w roku, analizy postępowań z zakresu odpowiedzialności zawodowej i dyscyplinarnej członków właściwej okręgowej izby inżynierów budownictwa,
4. składa okręgowemu zjazdowi izby sprawozdania ze swojej

działalności oraz przedstawia okręgowej radzie izby informację o swojej działalności,

5. przedkłada roczne sprawozdania Krajowemu Sądowi Dyscyplinarnemu.

Postępowania dyscyplinarne w sprawach o przewinienia dyscyplinarne prowadzone są na podstawie ustawy o samorządach zawodowych wraz z właściwymi przepisami wykonawczymi, a postępowania z zakresu odpowiedzialności zawodowej w budownictwie - na podstawie przepisów ustawy Prawo budowlane. W zakresie nieuregulowanym powyższymi przepisami stosuje się przepisy Kodeksu postępowania karnego w zakresie odpowiedzialności dyscyplinarnej i Kodeksu postępowania administracyjnego w zakresie odpowiedzialności zawodowej w budownictwie. Sąd orzeka w składzie 3-osobowym

jako sąd pierwszej instancji.

Okręgowy Sąd Dyscyplinarny ŚIOIIB działa w V kadencji w 17-osobowym składzie. Przewodniczący OSD Krzysztof Ciesiński kieruje pracą organu, w szczególności zaznajamia się z każdą sprawą wpływającą do sądu i wyznacza terminy poszczególnych posiedzeń, ustala składy kompletów orzekających oraz wyznacza ich przewodniczących i dba o sprawny przebieg postępowania. Pełną obsługę sądu zapewnia Biuro ŚIOIIB.

We wrześniu odbyło się szkolenie zorganizowane przez Śląską OIIB dla sędziów i rzeczników z kilku okręgowych izb inżynierów budownictwa z południa Polski, a w listopadzie - zorganizowane przez PIIB szkolenie dla sędziów i rzeczników krajowych oraz przewodniczących okręgowych sądów i okręgowych rzeczników koordynatorów. ■

■ BEZPIECZEŃSTWO I TRWAŁOŚĆ BUDYNKÓW Z WIELKIEJ PŁYTY

30 stycznia 2019 odbyła się w Warszawie konferencja prasowa sekretarza stanu w Ministerstwie Inwestycji i Rozwoju Artura Sobonia na temat bezpieczeństwa i trwałości budynków wykonanych metodami uprzemysłowionymi. Komentując wnioski z opracowania Instytutu Techniki Budowlanej pn. „Budownictwo wielkopłytowe – Raport o stanie technicznym” minister zapewniał, że budownictwo z wielkiej płyty ma przed sobą dobrą przyszłość, bowiem nie ma żadnego zagrożenia jeśli chodzi o konstrukcję i bezpieczeństwo tych budynków, i przekonywał że przy dobrym wykorzystaniu wiedzy zawartej w raporcie zarządcy tych budynków będą mogli zapewnić ich użytkowanie przez kolejne lata, przez pokolenia.

Raport powstał na podstawie analiz i badań Instytutu Techniki Budowlanej przeprowadzonych w ramach projektu pt. „Ocena bezpieczeństwa i trwałości budynków wykonanych metodami uprzemysłowionymi” i znajduje się na portalu Ministerstwa Inwestycji i Rozwoju „Budowlane ABC”: www.budowlaneabc.gov.pl

XXXII SESJA EGZAMINACYJNA

na uprawnienia budowlane

■ Maria Świerczyńska



Jesienna sesja egzaminacyjna na uprawnienia budowlane rozpoczęła się w Śląskiej Okręgowej Izbie Inżynierów Budownictwa w dniu 23 listopada 2018 egzaminem pisemnym na Wydziale Prawa i Administracji Uniwersytetu Śląskiego w Katowicach.

Przystąpili do niego 293 osoby spośród łącznej liczby 551 zakwalifikowanych kandydatów. Z wynikiem pozytywnym ukończyło egzamin pisemny 247 osób.

Egzaminy ustne, które zdało 367 osób, przeprowadzono w siedzibie ŚIOIIB w Katowicach w dniach 24 listopada oraz 26 – 30 listopada 2018.

W piątek 7 grudnia 2018



odbyło się w siedzibie Śląskiej Okręgowej Izby Inżynierów Budownictwa uroczyste wręczenie decyzji o nadaniu uprawnień budowlanych osobom, które pozytywnie zdały egzamin w jesienniej sesji egzaminacyjnej. Uroczystość zorganizowaną przez Okręgową Komisję Kwalifikacyjną ŚIOIIB uświetnili swoją obecnością Waldemar Bojarun, zastępca prezydenta Katowic, Aleksandra Kroczek, zastępca dyrektora Wydziału Infrastruktury Śląskiego Urzędu Wojewódzkiego w Katowicach, Roman Olszewski, naczelnik Wydziału Budownictwa i Planowania Przestrzennego Miasta Katowice, Magdalena Macha, zastępca Śląskiego Wojewódzkiego Inspektora Nadzoru Budowlanego, dr hab. inż. Maciej Major, dziekan Wydziału Budownictwa Politechniki Częstochowskiej, dr hab. inż. Mariusz Jaśniok, pro-

dziekan ds. dydaktyki Wydziału Budownictwa Politechniki Śląskiej, oraz Mariusz Czystek, prezydent Śląskiej Izby Budownictwa.

Roman Karwowski, przewodniczący Rady ŚIOIIB, gratulując zebranych uzyskania uprawnień budowlanych zaprosił ich jednocześnie do wstępowania w szeregi Śląskiej Okręgowej Izby Inżynierów Budownictwa. Zwrócił uwagę, że członkostwo w samorządzie zawodowym



inżynierów budownictwa to nie tylko ustawy obowiązek, ale również możliwość korzystania z licznych przywilejów. Są to m.in. ubezpieczenia OC i NWW, bezpłatne szkolenia w siedzibie Izby i starostwach, bezpłatne porady prawników, czy możliwość korzystania z programów przydatnych w pracy zawodowej, dostępnych na portalu PIIB. Franciszek Buszka, przewodniczący Okręgowej Komisji Kwalifikacyjnej ŚIOIIB podkreślił, że XXXII sesja egzaminacyjna została przeprowadzona w rekordowo krótkim czasie, w celu umożliwienia zdającym egzamin jak najszybszego uzyskania uprawnień do wykonywania samodzielnych funkcji w budownictwie, a poprzedziło ją przeanalizowanie kilkudziesięciu tysięcy stron przyjmowanych od lipca br. dokumentów.

W jesienniej sesji egzaminacyjnej uprawnienia budowlane uzyskały łącznie 264 osoby w następujących specjalnościach:

- konstrukcyjno-budowlanej - 108 osób,
- inżynierskiej drogowej - 27 osób,
- inżynierskiej mostowej - 12 osób,
- inżynierskiej kolejowej w zakresie kolejowych obiektów



- budowlanych - 12 osób,
- inżynierskiej kolejowej w zakresie sterowania ruchem kolejowym - 10 osób,
- inżynierskiej hydrotechnicznej - 3 osoby,
- instalacyjnej w zakresie sieci, instalacji i urządzeń cieplnych, wentylacyjnych, gazowych, wodociągowych i kanalizacyjnych - 49 osób,
- instalacyjnej w zakresie sieci, instalacji i urządzeń elektrycznych i elektroenergetycznych - 36 osób,
- instalacyjnej w zakresie sieci, instalacji i urządzeń telekomunikacyjnych - 7 osób.

Osoby, które odebrały decyzje o nadaniu uprawnień budowlanych złożyły uroczyste ślubowanie. ■



Informacja o danych liczbowych z Biura ŚIOIIB.

XXI GALA BUDOWNICTWA

Kolejna Gala Budownictwa, której organizatorami były Śląska Izba Budownictwa i Śląska Okręgowa Izba Inżynierów Budownictwa, odbyła się w dniu 23 listopada 2018 roku w Operze Śląskiej w Bytomiu. Doroczna uroczystość związana z Świętem Budowlanych ma na celu uhonorowanie osób działających w szeroko pojętym budownictwie.



▲ Otwarcie Gali

Na uroczystość przybyli reprezentanci nauki, administracji państwowej i samorządowej oraz firm, stowarzyszeń i samorządów zawodowych związanych z branżą budowlaną, wśród nich przedstawiciele samorządu zawodowego inżynierów budownictwa z prezesem Krajowej Rady PIIB prof. Zbigniewem Kledyńskim na czele.

Z okręgowych izb inżynierów

budownictwa zaproszenie przyjęli przewodniczący okręgowych rad: Janusz Szczepański z Dolnośląskiej OIIB, Renata Staszak z Kujawsko-Pomorskiej OIIB, Barbara Malec z Łódzkiej OIIB, Mirosław Boryczko z Małopolskiej OIIB, Roman Lulis z Mazowieckiej OIIB, Adam Rak z Opolskiej OIIB, Grzegorz Dubik z Podkarpackiej OIIB, Mariusz Dobrzeński z Warmińsko-Mazurskiej OIIB wraz

z zastępcą przewodniczącego Jarosławem Kuklińskim. Byli również obecni Stefan Czarniecki, Honorowy Przewodniczący Rady ŚIOIIB, wiceprezes KR PIIB w latach 2010-2018 i Henryk Piątek, zastępca przewodniczącego Rady Śląskiej Okręgowej Izby Architektów RP, oraz liczne grono członków ŚIOIIB.

Zebranych przywitani Mariusz Czyszek, prezydent ŚIB, i Roman Karwowski, przewodniczący Rady ŚIOIIB, a galę poprowadził Piotr Karmański, dziennikarz Radia Katowice. Uroczystości rozpoczęły się uhonorowaniem zmarłego przed kilkoma dniami Tadeusza Wnuka, wieloletniego prezydenta Śląskiej Izby Budownictwa, który podczas gali miał zostać wyróżniony tytułem „Osobowość Budownictwa Śląskiego” i Medalem Śląskiej Okręgowej Izby Inżynierów Budownictwa – obydwa wyróżnienia wręczono żonie i synom zmarłego, a okolicznościowy film przybliżył postać laureata.

W otwierającym uroczystości wystąpieniu przewodniczący Rady ŚIOIIB przypomniał zebranym, że 2018 rok jest rokiem szczególnym. W tym roku świętujemy 100-lecie

■ Maria Świerczyńska

▼ Osoby wyróżnione
Złotą Odznaką Honorową za Zasługi dla Województwa Śląskiego, niżej – Złotą Honorową Odznaką PIIB

▶ U honorowani tytułem „Przyjaciel Śląskiego Budownictwa” prezydent Katowic Marcin Krupa i dyrektor Opery Śląskiej w Bytomiu Łukasz Goik.



odzyskania niepodległości, 90 lat temu powstało pierwsze polskie Prawo budowlane – rozporządzenie z mocą ustawy – które obowiązywało do roku 1961. Bieżący rok został również ogłoszony przez Europejską Radę Inżynierów Budownictwa (ECCE) Europejskim Rokiem Inżyniera Budownictwa by zwrócić uwagę na istotną rolę inżynierów budownictwa w życiu każdego społeczeństwa i w celu podkreślenia rangi tego zawodu, a także rok procedowania zmian w przepisach prawnych, które w proponowanym kształcie umniejszają rolę inżyniera budownictwa, czemu PIIB stawia zdecydowany opór. Podkreślił, że ŚIOIIB

liczy ponad 13 tysięcy aktywnych członków – osób wykonujących samodzielne funkcje w budownictwie, w skali kraju jest ich 115 tysięcy, a budownictwo wraz z powiązanymi sektorami generuje w Polsce blisko 13% PKB.

Gala Budownictwa jest okazją do uhonorowania osób



związanych z branżą budowlaną. Wyróżnieni otrzymują medale, odznaki honorowe oraz Nagrody i Tytuły Konkursu „Buduj bezpiecznie” i nagrody w Konkursie „Bezpieczne budowanie”. W tym roku wśród wyróżnionych była duża grupa członków ŚIOIIB. Złote Odznaki Honorowe za Zasługi dla Województwa Śląskiego otrzymali: Czesława Bella, Grzegorz Bojanowski, Zbigniew Herisz,

▲ Wyróżniony
Medalem ŚIOIIB
Franciszek Buszka

GALA BUDOWNICTWA JEST OKAZJĄ DO UHONOROWANIA OSÓB ZWIĄZANYCH Z BRANŻĄ BUDOWLANĄ. WYRÓŻNIENI OTRZYMUJĄ MEDALE, ODZNAKI HONOROWE ORAZ NAGRODY I TYTUŁY KONKURSU „ŚLĄSKIE BUDOWANIE” I NAGRODY W KONKURSIE „BUDUJ BEZPIECZNIE”.

► Wyróżniony
Zbigniew
Dzierżewicz

► Wyróżniona
prof. Joanna
Bzówka

► Wyróżniony
Jerzy Dzierżewicz

► Wyróżniony
Józef Kluska



Jarosław Paluszyński i Anna Polisieiwicz; odznaki wręczali, Lucyna Ekkert, radna woj. śląskiego, prof. Zbigniew Kledyński, Mariusz Czystek i Roman Karwowski. Franciszek Buszka, przewodniczący Rady ŚIOIB w latach 2010 – 2018, aktualnie przewodniczący Okręgowej Komisji Kwalifikacyjnej został wyróżniony Medalem ŚIOIB oraz Nagrodą Galicyjskiej Izby Budownictwa. Złote Honorowe Odznaki PIIB otrzymali, Agnieszka Krupa-Brzozowska,

Kazimierz Janocha i Anna Polisieiwicz. W konkursie „Śląskie Budowanie 2018” przyznawane są nagrody: „Śląska Wielka Nagroda Budownictwa” przeznaczona dla podmiotów gospodarczych i samorządów terytorialnych i Nagroda wraz z Tytułem „Autorytet Budownictwa i Gospodarki Śląskiej” przeznaczona dla osób indywidualnych. Kolejny raz wręczono także Tytuł Honorowy wraz z Medalem „Osobowość

Budownictwa Śląskiego” i nagrodę „Przyjaciel Budownictwa Śląskiego”.

Wśród 12 osób uhonorowanych Nagrodą wraz z Tytułem „Autorytet Budownictwa i Gospodarki Śląskiej” znaleźli się Jerzy Dzierżewicz, Zbigniew Dzierżewicz i Józef Kluska. Prof. dr hab. inż. Joanna Bzówka, dziekan Wydziału Budownictwa Lądowego Politechniki Śląskiej w Gliwicach, dziękując w imieniu uhonorowanych tym tytułem przypominała o jeszcze jednej ważnej rocznicy w tym roku, tj. 40-rocznicy wyboru papieża Jana Pawła II, będącego dla wielu największym autorytetem, i nadal aktualne jego wezwanie: „Musicie od siebie wymagać, choćby inni od was nie wymagali”. Nagrody otrzymali również laureaci Konkursu „Buduj bezpiecznie”, organizowanego przez Okręgowy Inspektorat Pracy w Katowicach.

Uroczystości uświetnił wspaniały koncert w wykonaniu baletu, solistów i chóru oraz orkiestry Opery Śląskiej w Bytomiu. ■



SYLWETKI OSÓB Z ŚIOIB

uhonorowanych podczas XXI Gali Budownictwa Nagrodą wraz z Tytułem „Autorytet Budownictwa i Gospodarki Śląskiej”

State Izba Budownictwa XXI GALA BUDOWNICTWA

Jerzy Dzierżewicz
członek Rady ŚIOIB, rzecznik koordynator ŚIOIB w latach 2002-2010, przewodniczący Okręgowego Sądu Dyscyplinarnego ŚIOIB w latach 2010-2018



za wieloletnie zaangażowanie w problematykę odpowiedzialności zawodowej członków samorządu zawodowego Inżynierów budownictwa oraz cenne konsultacje techniczne udzielane przez wiele lat członkom Izby

Posiada ponad 60-letni staż pracy zawodowej w projektowaniu i realizacji inwestycji. Od roku 2002 jest rzeczoznawcą budowlanym. W trakcie całej kariery zawodowej wykonał wiele projektów budowy lub modernizacji ważnych obiektów przemysłowych i budownictwa ogólnego, nie tylko na terenie Śląska. Przez 14 lat prowadził własną pracownię projektową. Wykonał kilkadziesiąt ekspertyz i ocen technicznych. Ze Śląską Okręgową Izbą Inżynierów Budownictwa jest związany od początku jej istnienia: jako Okręgowy Rzecznik Odpowiedzialności Zawodowej koordynator (2002-2010), przewodniczący Okręgowego Sądu Dyscyplinarnego (2010-2018), obecnie członek Rady.

Posiada uprawnienia budowlane wykonawcze i projektowe, tytuł audytora energetycznego, doradcy energetycznego oraz tytuł rzeczoznawcy budowlanego PZITB z listy wojewody, z listy techniczno-budowlanych oraz technicznych zasad procesów projektowania i budowania. W latach 1996 – 2005 był wykładowcą na Politechnice Śląskiej. Z ŚIOIB w Katowicach związany od początku jej istnienia, pełniąc ważną i odpowiedzialną funkcję w latach 2002 – 2010 przewodniczącego Okręgowej Komisji Kwalifikacyjnej ŚIOIB, a w latach 2010-2018 sekretarza OKK.

State Izba Budownictwa XXI GALA BUDOWNICTWA

Zbigniew Dzierżewicz
przewodniczący Okręgowej Komisji Kwalifikacyjnej ŚIOIB w latach 2002-2010, sekretarz Okręgowej Komisji Kwalifikacyjnej ŚIOIB w latach 2010-2018



za troskę o zachowanie wysokiego poziomu zawodowego inżynierów budownictwa, za wieloletni wkład organizacyjny w działalność Komisji Kwalifikacyjnej na szczeblu krajowym i wojewódzkim oraz za szczególne zasługi w pracy związane z tematyką uprawnień budowlanych oraz ich interpretację

Od kilkudziesięciu lat związany zawodowo z budownictwem elektroenergetycznym. Wysoko wykwalifikowany specjalista w zakresie energetyki i elektrotechniki przemysłowej. Czynnie działa w samorządzie zawodowym inżynierów budownictwa na szczeblu wojewódzkim i ogólnopolskim oraz w stowarzyszeniach branżowych. Wieloletni z-ca przewodniczącego Rady Śląskiej Okręgowej Izby Inżynierów Budownictwa obecnie członek Prezydium Krajowej Rady PIIB. W latach 2002-2010 prezes Bielskiego Oddziału SEP. W trakcie prowadzonej przez ŚIOIB działalności na rzecz inżynierów budownictwa był współorganizatorem szkoleń zawodowych, pomysłodawcą wielu cennych inicjatyw w działalności Izby na rzecz członków – inżynierów budownictwa, np. konkursu wiedzy technicznej.

State Izba Budownictwa XXI GALA BUDOWNICTWA

Józef Kluska
członek Krajowej Rady/Prezydium Rady PIIB od 2006 roku, z-ca przewodniczącego Rady ŚIOIB od 2002 roku



za tworzenie pozytywnego klimatu działalności samorządowej i jej popularyzację wśród inżynierów budownictwa zrzeszonych w samorządzie zawodowym oraz osobisty wkład w rozwój budownictwa elektroenergetycznego na Podbeskidziu

Konkurs „NOWOCZESNY INŻYNIER 2018”

■ Maria Świerczyńska

W bieżącym roku odbyła się piąta edycja konkursu wiedzy technicznej dla członków ŚIOIB pn. „Nowoczesny inżynier 2018”. Zorganizowany zgodnie z Regulaminem przyjętym uchwałą Rady ŚIOIB z 13 września 2018 konkurs składał się podobnie jak w roku ubiegłym z 2 etapów.



► Jury konkursu:
Katarzyna Seweryn,
Józef Kluska -
przewodniczący,
Tomasz Radziewski

W skład jury konkursu weszli przedstawiciele wszystkich obwodów wyborczych Śląskiej Okręgowej Izby Inżynierów Budownictwa:
Józef Kluska – przewodniczący
Katarzyna Seweryn – członek
Tomasz Radziewski – członek
Andrzej Nowak – członek

▼ Uczestnicy II etapu konkursu

WYNIKI KONKURSU:

I miejsce – Sylwia Jarka – BO
II miejsce – Łukasz Kott – IE
III miejsce – Adam Hejduk – BO
IV miejsce – Faustyn Recha – BO
V miejsce – Jacek Gramatyka – BO
VI miejsce ex aequo – Chłapek Aleksandra – BO
i Barbara Działkowska – BO
VII miejsce – Piotr Ryskalok – BO
VIII miejsce – Szymon Krogulecki – BO
IX miejsce – Krzysztof Lukasek – BO

Waldemar Szeleper – członek
Krzysztof Ciesiński – członek

W I etapie, przeprowadzonym w wersji elektronicznej 9 listopada 2018, wzięło udział – spośród zgłoszonych 39 członków ŚIOIB – 31 osób. Na 30 pytań testu w formie elektronicznej odpowiedziało 26 osób, które zakwalifikowały się do II etapu.

Oto statystyka uczestnictwa:

• **wg branż:**

BO – 17 osób, IS – 5 osób, IE – 1 osoba, BD – 1 osoba, BM – 1 osoba, BH – 1 osoba;

• **wg wieku:**

20-29 lat – 5 osób, 30-39 lat – 16 osób, 40-49 lat – 5 osób;

• **wg obwodów wyborczych:**

Katowice 1 (miasto Katowice) – i Katowice 2 (okolice Katowic) –

5 osób, Bielsko-Biała – 9 osób, Częstochowa – 2 osoby, Gliwice – 5 osób, Rybnik – 1 osoba, Sosnowiec – 4 osoby.

Drugi etap konkursu odbył się 17 listopada 2018 w siedzibie ŚIOIB w Katowicach-Giszowcu. W tym etapie uczestniczyło 23 członków ŚIOIB zakwalifikowanych w I etapie. Odpowiadali oni na 30 pytań w formie testu wielokrotnego wyboru. Według Regulaminu konkursu nagrody przysługują 10 osobom, które zdobyły największą ilość punktów; z lewej przedstawiamy wyniki konkursu.

Po ogłoszeniu wyników autorzy pytań z Kodeksu postępowania administracyjnego i Prawa budowlanego omówili w ramach szkolenia obie ustawy pod kątem prawidłowych odpowiedzi.

Podczas uroczystego spotkania przedświątecznego w siedzibie ŚIOIB w dniu 13 grudnia 2018 przewodniczący jury konkursowego Józef Kluska wręczył zwycięzcom, którzy wywalczyli nagrody pieniężne do wykorzystania na sfinansowanie różnych form doskonalenia zawodowego, pamiątkowe dyplomy i upominki. ■



SPOTKANIE PRZEDSTAWICIELI ŚIOIB ze studentami Politechniki Śląskiej

■ Maria Świerczyńska



Celem spotkania było zapoznanie studentów szkolących się na wydziałach związanych z budownictwem, po ukończeniu których będą mogli wykonywać samodzielne funkcje w budownictwie, z działalnością Śląskiej Okręgowej Izby Inżynierów Budownictwa.

Spotkanie nt. „Ustawowe suwarunkowania pełnienia samodzielnych funkcji technicznych w budownictwie (projektanta, kierownika budowy, inspektora nadzoru)” odbyło się w dniu 9 stycznia 2019 na Wydziale Budownictwa Politechniki Śląskiej, w auli uczelni, a uczestniczyli w nim licznie studenci Wydziałów: Budownictwa, Elektrycznego oraz Inżynierii Środowiska.

ŚIOIB reprezentowali: przewodniczący Rady ŚIOIB Roman Karwowski i zastępca przewodniczącego Tomasz Radziewski, Okrę-

gowy Rzecznik Odpowiedzialności Zawodowej koordynator Elżbieta Godzieszka oraz członek Okręgowej Komisji Kwalifikacyjnej Piotr Spiżewski. O korzyściach płynących z przynależności do samorządu zawodowego inżynierów budownictwa mówił przewodniczący Rady ŚIOIB Roman Karwowski, wykład nt. przepisów prawnych regulujących samodzielne funkcje w budownictwie wygłosił Tomasz Radziewski, o szczegółach dotyczących zdobywania uprawnień budowlanych mówił Piotr Spiżewski, a Elżbieta Godzieszka – nt. etyki

i odpowiedzialności zawodowej inżyniera budownictwa, wykonującego zawód zaufania publicznego.

W trakcie wygłaszanych prelekcji oraz po ich zakończeniu, studenci zadawali przedstawicielom ŚIOIB wiele interesujących, szczegółowych pytań dotyczących tematu spotkania. Organizatorzy podziękowali zebranych za aktywne uczestnictwo; za kilka miesięcy ŚIOIB planuje powtórzenie takiego wydarzenia.

Po zakończeniu spotkania przedstawiciele Izby zostali zaproszeni przez prof. Joannę Bzówkę, dziekana Wydziału Budownictwa, na Radę Wydziału, podczas której przewodniczący Rady ŚIOIB, zwracając uwagę na potrzebę kontaktów Izby z uczelniami, zapraszał do kontynuacji współpracy ŚIOIB z Wydziałem Budownictwa Politechniki Śląskiej. ■



PRAWO DLA INŻYNIERA

Postępowanie legalizacyjne cz. I – art. 48 Prawa budowlanego

■ Edyta Uramowska, radca prawny

Postępowanie legalizacyjne prowadzone w oparciu o przepis art. 48 Prawa budowlanego¹ jest jednym z najbardziej dotkliwych postępowań, o których mowa w ustawie Prawo budowlane. Ma to związek z rangą naruszonych przepisów, ale także z funkcją prewencyjną prawa, tzn. ma na celu zniechęcenie do jego naruszania.

Przepis art. 48 Prawa budowlanego od początku obowiązywania tej ustawy ulegał wielu zmianom, przede wszystkim co do możliwości legalizacji samowolnie wybudowanego obiektu budowlanego lub jego części, począwszy od bezwzględnego nakazu rozbiórki do aktualnie obowiązującej treści umożliwiającej legalizację, jednakże z zastrzeżeniem zachowania określonych przepisami warunków. Niniejszy artykuł zwraca uwagę na najważniejsze elementy tego postępowania, w szczególności te, które są istotne z punktu widzenia podmiotów zainteresowanych legalizacją samowolnie wybudowanego obiektu budowlanego lub jego części.

PRZYPADKI, W KTÓRYCH MAMY DO CZYNNIENIA Z POSTĘPOWANIEM LEGALIZACYJNYM W OPARCIU O PRZEPIS ART. 48 PRAWA BUDOWLANEGO

Przepis art. 48 ust. 1 Prawa budowlanego stanowi, że organ nadzoru budowlanego nakazuje, z zastrzeżeniem ust. 2, w drodze decyzji rozbiórkę obiektu budowlanego lub jego części, będącego w budowie albo wybudowanego bez wymaganego pozwolenia na budowę, albo bez wymaganego zgłoszenia dotyczącego budowy, o której mowa w art. 29 ust. 1 pkt 1a, 2b i 19a, tj. zgłoszenia z projektem, albo pomimo wniesienia

sprzeciwu do tego zgłoszenia. Pojęcie budowy zostało zdefiniowane w art. 3 pkt 6 Prawa budowlanego poprzez wskazanie, że należy przez to rozumieć wykonywanie obiektu budowlanego w określonym miejscu, a także odbudowę, rozbudowę, nadbudowę obiektu budowlanego. Przepis art. 48 Prawa budowlanego nie będzie zatem dotyczyć robót budowlanych takich jak przebudowa, montaż, remont lub rozbiórka obiektu budowlanego. Warto dodać, że za budowę uznaje się także wykonywanie obiektu budowlanego w określonym miejscu, w skład którego wchodzi częśći typowo budowlane jak np. fundament, konstrukcja nośna, bez względu na to, gdzie ten fundament oraz konstrukcja nośna zostały wykonane.² W dalszej kolejności należy wyjaśnić, iż postępowanie to dotyczy obiektu budowlanego lub jego części. W myśl przepisów Prawa budowlanego przez obiekt budowlany należy rozumieć budynek, budowlę bądź obiekt małej architektury, wraz z instalacjami zapewniającymi możliwość użytkowania obiektu zgodnie z jego przeznaczeniem, wzniesiony z użyciem wyrobów budowlanych. Ustawą z dnia 20 lutego 2015 r. o zmianie ustawy – Prawo budowlane oraz niektórych innych ustaw (Dz. U. 2015 poz. 443) zmieniono brzmienie art. 48 ust. 1 Prawa budowlanego poprzez wskazanie, że ma on także zastosowanie do obiektu budowlanego lub jego części, będącego

w budowie bądź wybudowanego bez wymaganego zgłoszenia dotyczącego budowy wolno stojących budynków mieszkalnych jednorodzinnych, których obszar oddziaływania mieści się w całości na działce lub działkach na których zostały zaprojektowane, wolno stojących parterowych budynków stacji transformatorowych i kontenerowych stacji transformatorowych o powierzchni zabudowy do 35 m² oraz sieci elektroenergetycznych obejmujących napięcie znamionowe nie wyższe niż 1 kV, sieci wodociągowych, sieci kanalizacyjnych, sieci ciepłych, sieci telekomunikacyjnych oraz gazowych o ciśnieniu roboczym nie wyższym niż 0,5 MPa³ albo pomimo wniesienia sprzeciwu do tego zgłoszenia. W praktyce działania organów nadzoru budowlanego występują także sytuacje, w których mamy do czynienia z koniecznością zastosowania trybu postępowania - o którym mowa w art. 48 Prawa budowlanego - w stosunku do działań inwestora, które z pozoru mogłyby kwalifikować się do trybu postępowania naprawczego prowadzonego na podstawie przepisów art. 50 - 51 Prawa budowlanego, o którym była mowa w poprzednim wydaniu Informatora. W orzecznictwie podkreśla się bowiem, że realizacja robót znacząco odbiegających od warunków dokonanego zgłoszenia świadczy o zamiarze inwestora zrealizowania od początku (czyli już w chwili zgłoszenia) innego obiektu. Podobne stanowisko prezentowane jest w przypadku gdy co prawda inwestor legitymuje się decyzją o pozwoleniu na budowę, jednakże w rzeczywistości realizuje zupełnie inny obiekt⁴. Przykładowo wybudowanie budynku hali produkcyjnej zamiast wiaty magazynowej, na którą inwestor uzyskał decyzję o pozwoleniu na budowę, będzie stanowiło przypadek samowoli budowlanej o której mowa w art. 48 Prawa budowlanego, a nie istotnego odstąpienia od zatwierdzonego projektu budowlanego.⁵ Zastosowanie trybu

postępowania o którym mowa w art. 48 Prawa budowlanego ma w takich przypadkach przeciwdziałać próbom obejścia prawa.⁶ Wojewódzki Sąd Administra-

POJĘCIE BUDOWY ZOSTAŁO ZDEFINIOWANE W ART. 3 PKT 6 PRAWA BUDOWLANEGO POPRZECZ WSKAZANIE, ŻE NALEŻY PRZEZ TO ROZUMIEĆ WYKONYWANIE OBIEKTU BUDOWLANEGO W OKREŚLONYM MIEJSCU, A TAKŻE ODBUDOWĘ, ROZBUDOWĘ, NADBUDOWĘ OBIEKTU BUDOWLANEGO.

cyjny w Warszawie w wyroku z dnia 28 grudnia 2017 zaprezentował także stanowisko, że usytuowanie obiektu budowlanego częściowo na innej działce, niż było to określone w pozwoleniu na budowę, nie jest istotnym odstąpieniem od zatwierdzonego projektu budowlanego lub innych warunków pozwolenia na budowę, o którym mowa w art. 51 ust. 1 pkt 3 Prawa budowlanego, lecz samowolą budowlaną, o której mowa w art. 48 Prawa budowlanego.⁷

KRĄG STRON POSTĘPOWANIA LEGALIZACYJNEGO

Stroną w postępowaniu legalizacyjnym prowadzonym na podstawie art. 48 Prawa budowlanego jest każdy, czyjego interesu prawnego lub obowiązku dotyczy postępowanie albo kto żąda czynności organu ze względu na swój interes prawny lub obowiązek.⁸ W praktyce oznacza to, że stronami takiego postępowania poza inwestorem mogą być: właściciel bądź zarządca nieruchomości, a także właściciele, bądź użytkownicy

¹ Ustawa z dnia 7 lipca 1994 r. Prawo budowlane (Dz. U. 2018, poz. 1202 z późniejszymi zmianami), dalej „Prawo budowlane”;

² Wyrok Wojewódzkiego Sądu Administracyjnego w Poznaniu z dnia 22 listopada 2018 r., sygn. akt II SA/Po 606/18, CBOSA;

³ Patrz art. 2 ustawy z dnia 6 grudnia 2018 r. o zmianie ustawy o wspieraniu termomodernizacji i remontów oraz niektórych innych ustaw (Dz. U. 2019, poz. 51);

⁴ Wyrok Wojewódzkiego Sądu Administracyjnego w Warszawie z dnia 15 czerwca 2011 r. sygn. akt VII SA/Wa 2478/10, wyrok Naczelnego Sądu Administracyjnego z dnia 15 marca 2012, sygn. akt II OSK 2563/10, CBOSA;

⁵ Wyrok Naczelnego Sądu Administracyjnego z dnia 28 lipca 2016 r. sygn. akt II OSK 2826/14 oraz wyrok Wojewódzkiego Sądu Administracyjnego w Gliwicach z dnia 3 czerwca 2014 r. sygn. akt II SA/Gl 282/14, CBOSA;

⁶ Patrz: wyrok Wojewódzkiego Sądu Administracyjnego w Poznaniu z dnia 14 sierpnia 2018 r. sygn. akt II SA/Po 182/18, wyroki Naczelnego Sądu Administracyjnego z 28 kwietnia 2004 r., sygn. akt OSK 108/04, z dnia 25 sierpnia 2017 r., sygn. II OSK 2747/15 oraz z dnia 9 stycznia 2018 r. sygn. akt II OSK 732/16 (orzeczenia dostępne w Centralnej Bazie Orzeczeń Sądów Administracyjnych na stronie internetowej orzeczenia.nsa.gov.pl, dalej „CBOSA”);

⁷ Wyrok Wojewódzkiego Sądu Administracyjnego z dnia 28 grudnia 2017 r. sygn. akt VIII SA/Wa 463/17, CBOSA;

⁸ Ustawa z dnia 14 czerwca 1960 r. Kodeks postępowania administracyjnego, Dz. U. 2018, poz. 2096, tekst jednolity, dalej „k.p.a.”;

wieczyści sąsiednich nieruchomości. Należy pamiętać, że krąg stron ustalany jest przez organ nadzoru budowlanego prowadzący postępowanie w zależności od okoliczności konkretnej sprawy. Adresata decyzji kończącej postępowanie legalizacyjne określa z kolei art. 52 Prawa budowlanego, który stanowi, że do wykonania czynności nakazanych w art. 48, 49b, 50a oraz 51 Prawa budowlanego obowiązany jest na swój koszt inwestor, właściciel lub zarządca obiektu budowlanego. Wybór adresata obowiązku związany jest przede wszystkim z kwestią posiadania tytułu do nieruchomości. Co do zasady w pierwszej kolejności podmiotem zobowiązanym winien być inwestor, chyba że podmiot ten w dacie orzekania już nie istnieje bądź nie ma tytułu do nieruchomości lub obiektu. W przypadku gdy inwestor utracił tytuł prawny do nieruchomości rozstrzygnięcia należy kierować do aktualnego właściciela nieruchomości.⁹

SAMOWOLA BUDOWLANA A UPŁYW CZASU

Przepisy Prawa budowlanego nie przewidują instytucji przedawnienia się samowoli budowlanej, co oznacza, że postępowanie o którym mowa w art. 48 Prawa budowlanego może być wdrożone do obiektów budowlanych, lub ich części, wybudowanych nawet kilkanaście lat temu. Istotną granicą czasową jest tutaj data 1 stycznia 1995 r., bowiem zgodnie z treścią art. 103 ust. 2 Prawa budowlanego przepisu art. 48 nie stosuje się do obiektów, których budowa została zakończona przed dniem wejścia w życie ustawy lub w stosunku do których przed tym dniem zostało wszczęte postępowanie administracyjne. Do takich obiektów stosuje się przepisy dotychczasowe. Oznacza to, że do obiektów, o których mowa w przywołanym przepisie, postępowanie legalizacyjne prowadzone jest w oparciu o przepisy art. 37-42 ustawy z dnia 24 października 1974 r. Prawo budowlane (Dz.U. 1974 nr 38 poz. 229). W dalszej kolejności należy mieć na uwadze, że dla zasadności prowadzenia postępowania w oparciu o przepis art. 48 Prawa budowlanego znaczenie ma sposób reglamentacji robót budowlanych w dacie ich wykonania, a nie w dacie prowadzenia postępowania legalizacyjnego. Przepisy Prawa budowlanego od początku ich obowiązywania ulegały wielokrotnym zmianom, w szczególności

zmianom ulegał katalog obiektów zwolnionych z obowiązku uzyskania decyzji o pozwoleniu na budowę. Dla przykładu można wskazać, iż aktualnie budowa wolnostojącego garażu o powierzchni zabudowy do 35 m² (przy założeniu, że liczba obiektów na działce nie może przekraczać jednego na każde 500 m² działki) wymaga dokonania zgłoszenia zamiaru budowy właściwemu organowi administracji architektoniczno-budowlanej, natomiast budowa takiego obiektu w 2011 r.¹⁰ wymagała uzyskania decyzji o pozwoleniu na budowę. Tryb postępowania o którym mowa w art. 48 Prawa budowlanego znajdzie zatem zastosowanie do obiektów, których budowa aktualnie nie wymaga decyzji o pozwoleniu na budowę, a co do których w dacie ich budowy taki obowiązek istniał. Zasadą jest bowiem, że ocena legalności wykonanych robót budowlanych podlega reżimowi z daty ich wykonania (rozpoczęcia). Dla stwierdzenia, czy roboty budowlane wymagały pozwolenia na budowę, bądź zgłoszenia, miarodajny jest stan prawny obowiązujący w okresie podjęcia procesu inwestycyjnego.¹¹

PODSTAWOWE WARUNKI LEGALIZACJI SAMOWOLI BUDOWLANEJ

Zgodnie z art. 48 ust. 2 Prawa budowlanego jeżeli budowa obiektu budowlanego lub jego części, będącego w budowie albo wybudowanego bez wymaganego pozwolenia na budowę, albo bez wymaganego zgłoszenia dotyczącego budowy, o której mowa w art. 29 ust. 1 pkt 1a, 2b i 19a, albo pomimo wniesienia sprzeciwu do tego zgłoszenia, jest zgodna z przepisami o planowaniu i zagospodarowaniu przestrzennym, a w szczególności ustaleniami obowiązującego miejscowego planu zagospodarowania przestrzennego i innymi aktami prawa miejscowego oraz nie narusza przepisów, w tym techniczno-budowlanych, w zakresie uniemożliwiającym doprowadzenie obiektu budowlanego lub jego części do stanu zgodnego z prawem, organ nadzoru budowlanego wstrzymuje postanowieniem prowadzenie robót budowlanych. Na tym etapie postępowania dokonuje się oceny zgodności inwestycji z przepisami planowania i zagospodarowania przestrzennego, aktualnymi na dzień prowadzenia postępowania.¹² Organ nadzoru budowlanego ma też obowiązek zweryfikowania czy

samowola budowlana stanowiąca przedmiot postępowania nie narusza przepisów techniczno-budowlanych w stopniu uniemożliwiającym doprowadzenie obiektu do stanu zgodnego z prawem. Warto w tym miejscu zwrócić uwagę, iż w orzecznictwie funkcjonuje pogląd, iż w przypadku postępowania legalizacyjnego prowadzonego w trybie art. 48 Prawa budowlanego nie istnieje możliwość uzyskania odstępstwa od przepisów techniczno-budowlanych, o którym mowa w art. 9 Prawa budowlanego.¹³ Wydanie postanowienia w przedmiocie wstrzymania robót oznacza, że organ nadzoru budowlanego dokonał wstępnej oceny pod kątem zgodności zrealizowanej inwestycji z przepisami prawa i ta ocena pozwoliła na odstępstwo od bezwzględnego nakazu rozbiórki, o którym mowa w art. 48 ust. 1 Prawa budowlanego oraz uruchomienie procedury mającej na celu zalegalizowanie samowoli budowlanej.

WSTRZYMANIE ROBÓT I OBOWIĄZEK PRZEDŁOŻENIA OKREŚLONYCH DOKUMENTÓW

Organ nadzoru budowlanego wstrzymując samowolne roboty budowlane ustala niezbędne zabezpieczenia budowy oraz nakłada obowiązek przedłożenia w określonym terminie zaświadczenia wójta, burmistrza albo prezydenta miasta o zgodności budowy z ustaleniami obowiązującego miejscowego planu zagospodarowania przestrzennego, lub w przypadku braku obowiązującego planu zagospodarowania przestrzennego decyzji o warunkach zabudowy i zagospodarowania terenu, oraz czterech egzemplarzy projektu budowlanego wraz z opiniami, uzgodnieniami, pozwoleniami i innymi dokumentami wymaganymi przepisami szczególnymi oraz zaświadczeniem, o którym mowa w art. 12 ust. 7, aktualnym na dzień opracowania projektu (nie dotyczy to uzgodnienia i opiniowania przeprowadzane go w ramach oceny oddziaływania przedsięwzięcia na środowisko albo oceny oddziaływania przedsięwzięcia

na obszar Natura 2000), oświadczenia o posiadanym prawie do dysponowania nieruchomością na cele budowlane oraz ewentualnie dokumentów, o których mowa w art. 33 ust. 2 pkt 4 Prawa budowlanego (dotyczy obiektów zakładów górniczych oraz obiektów usytuowanych na terenach zamkniętych i terenach pasa technicznego portów i przystani morskich) oraz o których mowa w art. 33 ust. 3 Prawa budowlanego (dotyczy obiektów których wykonanie lub użytkowanie może stwarzać poważne zagrożenie dla użytkowników takich jak: obiekty energetyki jądrowej, rafinerie, zakłady chemiczne, zapory wodne lub których projekty budowlane zawierają nowe, niesprawdzone w krajowej praktyce, rozwiązania techniczne, niezajdujące podstaw w przepisach i Polskich Normach). Pomimo że przepisy Prawa budowlanego nie przewidują obowiązku załączenia do wniosku o pozwolenie na budowę uzgodnienia i opiniowania przeprowadzanego w ramach oceny oddziaływania przedsięwzięcia na środowisko albo oceny oddziaływania przedsięwzięcia na obszar Natura 2000, nie oznacza to, że możliwe jest przeprowadzenie postępowania legalizacyjnego bez wcześniejszego postępowania w sprawie środowiskowych uwarunkowań, jeśli taki obowiązek przewidują przepisy ustawy z dnia 3 października 2008 r. o udostępnianiu informacji o środowisku i jego ochronie, udziale społeczeństwa w ochronie środowiska oraz o ocenach oddziaływania na środowisko (Dz. U. 2017 poz. 1405 ze zmianami). Obowiązek taki potwierdza brzmienie art. 49 ust. 4a Prawa budowlanego.¹⁴ Podkreślić także należy, że w postępowaniu legalizacyjnym konieczne jest legitymowanie się prawem dysponowania nieruchomością na cele budowlane, przez które zgodnie z przepisami Prawa budowlanego należy rozumieć tytuł prawny wynikający z prawa własności, użytkowania wieczystego, zarządu, ograniczonego prawa rzeczowego albo stosunku zobowiązaniowego, przewidującego uprawnienia do wykonywania robót budowlanych (art. 3 pkt 11 Prawa

PRZEPISY PRAWA BUDOWLANEGO NIE PRZEWIDUJĄ INSTYTUCJI PRZEDAWNIEŃ SIĘ SAMOWOLI BUDOWLANEJ, CO OZNACZA, ŻE POSTĘPOWANIE O KTÓRYM MOWA W ART. 48 PRAWA BUDOWLANEGO MOŻE BYĆ WDROŻONE DO OBIEKTÓW BUDOWLANYCH, LUB ICH CZĘŚCI, WYBUDOWANYCH NAWET KILKANAŚCIE LAT TEMU.

⁹ Wyroki Naczelnego Sądu Administracyjnego z dnia 3 lutego 2017 r. sygn. akt II OSK 1261/15, z dnia 6 marca 2008 r., sygn. akt II OSK 158/07, z dnia 27 marca 2007 r., sygn. akt II OSK 522/06, CBOSA;

¹⁰ Ustawa Prawo budowlane (Dz.U. 2010 nr 243 poz. 1623);

¹¹ Wyrok Wojewódzkiego Sądu Administracyjnego w Gliwicach z dnia 24 maja 2016 r. sygn. akt II SA/GI 211/16, wyrok Wojewódzkiego Sądu Administracyjnego w Krakowie z dnia 9 maja 2018 r. sygn. akt II SA/Kr 272/18, wyrok Naczelnego Sądu Administracyjnego z dnia 23 lutego 2018 r. sygn. akt II OSK 1879/17, CBOSA;

¹² Wyrok Wojewódzkiego Sądu Administracyjnego w Krakowie z dnia 22 lutego 2018 r. sygn. akt II SA/Kr 1271/17, wyrok Wojewódzkiego Sądu Administracyjnego w Gliwicach z dnia 26 stycznia 2018 r. sygn. akt II SA/GI 775/17, CBOSA;

¹³ Wyroki Naczelnego Sądu Administracyjnego z dnia 27 października 2017 r. sygn. akt II OSK 347/16, z dnia 25 lutego 2013 r., sygn. akt II OSK 2037/11, z dnia 12 lutego 2013 r., sygn. akt II OSK 1897/11, czy też z dnia 15 lutego 2012 r., sygn. akt II OSK 2135/10, CBOSA;

¹⁴ Wyrok Wojewódzkiego Sądu Administracyjnego w Lublinie z dnia 25 kwietnia 2018 r. sygn. akt II SA/Lu 53/18, CBOSA;

budowlanego). Przy składaniu oświadczenia o posiadaniu praw do dysponowania nieruchomością na cele budowlane należy zwrócić szczególną uwagę na przepisy dotyczące współwłasności, bowiem zakwestionowanie przez chociażby jednego ze współwłaścicieli nieruchomości złożonego oświadczenia, w sytuacji kiedy jego zgoda na wykonanie robót budowlanych jest wymagana, wyklucza możliwość wydania przez organ budowlany decyzji legalizacyjnej, jak i pozwalającej na budowę.¹⁵ Brak przedłożenia określonych dokumentów przez inwestora lub innego podmiotu zainteresowanego legalizacją uznaje się za odstąpienie od legalizacji samowoli budowlanej i w konsekwencji koniecznym jest orzeczenie przez organ nadzoru budowlanego nakazu

OCENA PRZEDŁOŻONYCH DOKUMENTÓW I USTALENIE OPŁATY LEGALIZACYJNEJ

Kolejnym etapem postępowania legalizacyjnego jest ocena przedłożonych dokumentów, która polega na zbadaniu zgodności projektu zagospodarowania działki lub terenu z przepisami o planowaniu i zagospodarowaniu przestrzennym, w szczególności z ustaleniami obowiązującego miejscowego planu zagospodarowania przestrzennego (art. 49 ust. 1 pkt 1 Prawa budowlanego), kompletności projektu budowlanego i posiadania wymaganych opinii, uzgodnień, pozwoleń i sprawdzeń (art. 49 ust. 1 pkt 2 Prawa budowlanego) oraz wykonania projektu przez osobę posiadającą wymagane uprawnienia budowlane (art. 49 ust. 1 pkt 3 Prawa budowlanego). Warto tutaj podkreślić, że w przypadku gdy mamy do czynienia z projektem budowlanym przedłożonym w ramach postępowania prowadzonego w trybie przepisu art. 48 Prawa budowlanego nie znajduje zastosowania przepis art. 20 ust. 3 pkt 2 Prawa budowlanego zwalniającego z obowiązku zapewnienia sprawdzenia projektu architektoniczno-budowlanego pod względem zgodności z przepisami, w tym techniczno-budowlanymi, przez osobę posiadającą uprawnienia budowlane do projektowania bez ograniczeń w odpowiedniej specjalności, obiektów budowlanych o prostej konstrukcji, takich jak budynki mieszkalne jednorodzinne, niewielkie obiekty gospodarcze, inwentarskie i składowe. Oznacza to, że projektant ma obowiązek zapewnienia sprawdzenia każdego projektu budowlanego przedłożonego w ramach omawianego postępowania, niezależnie od tego czy mamy do czynienia z halą magazynową, czy też garażem. W przypadku stwierdzenia naruszeń w omawianym zakresie organ nadzoru budowlanego nakłada w formie postanowienia, na które nie przysługuje zażalenie, obowiązek usunięcia wskazanych nieprawidłowości w określonym terminie. Bezskuteczny upływ terminu skutkuje nałożeniem obowiązku rozbiórki samowoli budowlanej. Ustalenie opłaty legalizacyjnej następuje w przypadku przedłożenia wszystkich wymaganych dokumentów przy jednoczesnym stwierdzeniu, że wynika z nich, iż budowa jest zgodna z przepisami o planowaniu i zagospodarowaniu przestrzennym oraz nie narusza przepisów, w tym techniczno-budowlanych. Uiszczenie opłaty legalizacyjnej jest warunkiem legalizacji samowolnie

wybudowanego obiektu budowlanego, a ustalenie samej wysokości opłaty uregulowane jest przepisami w taki sposób, że nie pozwala na jej miarkowanie. Bez znaczenia są okoliczności związane z sytuacją finansową czy też osobistą inwestora, bądź właściciela samowolnie wybudowanego obiektu.¹⁷ Opłatę legalizacyjną wylicza się zgodnie z treścią przepisu art. 49 ust. 2 Prawa budowlanego, który stanowi iż do opłat stosuje się przepisy dotyczące kar, o których mowa w art. 59f ust. 1, z zastrzeżeniem, że stawka opłaty podlega pięćdziesięciokrotnemu podwyższeniu. Przepis art. 59f ust. 1 Prawa budowlanego dotyczy kar za nieprawidłowości stwierdzone podczas obowiązkowej kontroli budowy. Kara ta stanowi iloczyn stawki opłaty (s), który wynosi 500 złotych (art. 59f ust. 2 Prawa budowlanego), współczynnika kategorii obiektu budowlanego (k) oraz współczynnika wielkości obiektu budowlanego (w). Kategorie obiektów budowlanych oraz współczynniki kategorii i wielkości obiektu określa załącznik do ustawy Prawo budowlane. Przykładowo opłata legalizacyjna dla samowolnej budowy budynku mieszkalnego jednorodzinne, niezależnie od tego czy dotyczy całego budynku czy też części, np. rozbudowy o jedno pomieszczenie, czy też nadbudowy o jedną kondygnację, będzie wynosiła pięćdziesiąt tysięcy złotych, a dla budynku inwentarsko-składowego dwadzieścia pięć tysięcy złotych.¹⁸ Na tym etapie postępowania należy zwrócić szczególną uwagę na termin do uiszczenia opłaty, bowiem jego upływ pociąga za sobą konieczność nałożenia obowiązku rozbiórki nawet w przypadku gdy przedłożono wszystkie wymagane przepisami dokumenty (art. 49 ust. 3 zd. drugie Prawa budowlanego). Odpowiednie stosowanie do opłat legalizacyjnych przepisów dotyczących kar za nieprawidłowości oznacza, że opłatę należy uiścić w terminie 7 dni od dnia doręczenia postanowienia w kasie właściwego urzędu wojewódzkiego lub na rachunek bankowy tego urzędu (art. 59 ust. 2 Prawa budowlanego). Opłatę legalizacyjną ustala się w formie postanowienia, na które przysługuje zażalenie. Wniesienie zażalenia nie wstrzymuje z mocy prawa wykonania postanowienia, a co za tym idzie termin do uiszczenia opłaty nie ulega wstrzymaniu. W przypadku gdy inwestor bądź właściciel obiektu ma zamiar zaskarżyć postanowienie w przedmiocie opłaty

legalizacyjnej, ale nie zamierza rezygnować z legalizacji, musi taką opłatę, niezależnie od złożonego zażalenia, w wyznaczonym terminie uiścić lub złożyć wniosek, o którym mowa w art. 67a ustawy Ordynacja podatkowa. Ustawą z dnia 20 lutego 2015 r. o zmianie ustawy – Prawo budowlane oraz niektó-

UISZCZENIE OPŁATY LEGALIZACYJNEJ JEST WARUNKIEM LEGALIZACJI SAMOWOLNIE WYBUDOWANEGO OBIEKTU BUDOWLANEGO...

rych innych ustaw (Dz. U. 2015 poz. 443) wprowadzono bowiem przepis art. 49c Prawa budowlanego (obowiązuje od 28 czerwca 2015 r.) mający na celu jednoznaczne potwierdzenie możliwości stosowania do opłat legalizacyjnych ulg przewidzianych w ustawie Ordynacja podatkowa. Zgodnie z treścią przywołanego przepisu, do opłaty legalizacyjnej stosuje się odpowiednio przepisy działu III ustawy z dnia 29 sierpnia 1997 r. – Ordynacja podatkowa, z tym że uprawnienia organu podatkowego przysługują wojewodzie. Co istotne, złożenie wniosku o odroczenie terminu płatności lub rozłożenie opłaty na raty albo umorzenie opłaty powoduje zawieszenie postępowania administracyjnego prowadzonego na podstawie przepisu art. 48 Prawa budowlanego do dnia rozstrzygnięcia wniosku.

ZAKOŃCZENIE POSTĘPOWANIA LEGALIZACYJNEGO

Uiszczenie opłaty legalizacyjnej uprawnia organ nadzoru budowlanego do wydania decyzji o zatwierdzeniu projektu budowlanego i w zależności od tego czy roboty budowlane zostały zakończone - o pozwoleniu na wznowienie robót budowlanych. Należy przypomnieć, że wydanie takiej decyzji może być uzależnione od uprzedniego przeprowadzenia oceny oddziaływania przedsięwzięcia na środowisko albo oceny oddziaływania przedsięwzięcia na obszar Natura 2000, jeżeli jest ona wymagana przepisami ustawy z dnia 3 października 2008 r. o udostępnianiu informacji o środowisku i jego ochronie, udziale społeczeństwa w ochronie środowiska oraz o ocenach oddziaływania na środowisko, w przypad-

PODKREŚLA SIĘ BOWIEM, IŻ POSTĘPOWANIE LEGALIZACYJNE JEST UPRAWNIENIEM, A NIE OBOWIĄZKIEM STRONY.

rozbiórki. Podkreśla się bowiem, iż postępowanie legalizacyjne jest uprawnieniem, a nie obowiązkiem strony.¹⁶ Należy także zwrócić uwagę, iż obowiązek rozbiórki samowolnie wybudowanego obiektu lub jego części ma miejsce także w przypadku stwierdzenia wykonywania robót budowlanych pomimo ich wstrzymania postanowieniem, o którym mowa w art. 48 ust. 2 Prawa budowlanego (art. 50a pkt 1 Prawa budowlanego). Z dniem 1 stycznia 2017 r. weszła w życie ustawa z dnia 16 grudnia 2016 r. o zmianie niektórych ustaw w celu poprawy otoczenia prawnego przedsiębiorców, która zmieniła brzmienie art. 48 ust. 2 Prawa budowlanego poprzez wskazanie, że na postanowienie w przedmiocie wstrzymania robót przysługuje zażalenie. Przed zmianą postanowienie to można było zaskarżyć tylko w odwołaniu od decyzji kończącej postępowanie. Wprowadzona zmiana umożliwia już na wstępnym etapie postępowania zweryfikowanie zasadności wdrożonego trybu postępowania poprzez kontrolę instancyjną oraz sądowno-administracyjną, co jest korzystne z punktu widzenia podmiotów zainteresowanych legalizacją. Przedłożenie w wyznaczonym terminie dokumentów traktowane jest jako wniosek o zatwierdzenie projektu budowlanego i pozwolenie na wznowienie robót, w przypadku gdy budowa nie została zakończona (art. 48 ust. 5 Prawa budowlanego).

¹⁵ Wyrok Wojewódzkiego Sądu Administracyjnego w Poznaniu z dnia 17 grudnia 2014 r. sygn. akt IV SA/Po 869/14, wyrok Naczelnego Sądu Administracyjnego z dnia 9 listopada 2005 r., sygn. akt II OSK 179/2005, CBOSA;

¹⁶ Wyrok Wojewódzkiego Sądu Administracyjnego w Gliwicach z dnia 4 grudnia 2013 r. sygn. akt II SA/GI 1309/13, wyrok Naczelnego Sądu Administracyjnego z dnia 25 września 2015 r., sygn. akt II FSK 535/15, CBOSA;

¹⁷ Wyrok Wojewódzkiego Sądu Administracyjnego w Poznaniu z dnia 6 kwietnia 2017 r. sygn. akt II SA/Po 1018/16, wyrok Naczelnego Sądu Administracyjnego z dnia 6 lipca 2018 r. sygn. akt II OSK 1985/16, CBOSA;

¹⁸ Przykładowo wyrok Naczelnego Sądu Administracyjnego z dnia 19 kwietnia 2013 r. sygn. akt II OSK 2559/11, CBOSA;

¹⁹ Wyrok Wojewódzkiego Sądu Administracyjnego w Krakowie z dnia 12 czerwca 2018 r. sygn. akt II SA/Kr 531/18, CBOSA

kach gdy ocena ta jest możliwa do przeprowadzenia z uwzględnieniem analizy rozwiązań alternatywnych przedsięwzięcia i możliwości ustalenia warunków jego realizacji w zakresie ochrony środowiska (art. 49 ust. 4a Prawa budowlanego). Wydanie decyzji na podstawie art. 49 ust. 4 Prawa budowlanego jest „pozytywnym” zakończeniem postępowania legalizacyjnego. Jak zauważył Wojewódzki Sąd Administracyjny w Krakowie, postępowanie legalizacyjne stanowi surogat postępowania o pozwolenie na budowę. Konwaliduje (o ile jest to prawnie dopuszczalne) stan swoistego deliktu administracyjnego, jakim jest samowola budowlana.¹⁹ W tym miejscu należy zwrócić uwagę, iż art. 49 ust. 5 Prawa budowlanego stanowi, że w decyzji o zatwierdzeniu projektu budowlanego, jak również w decyzji o zatwierdzeniu projektu budowlanego i pozwoleniu na wznowienie robót, nakłada się obowiązek uzyskania decyzji o pozwoleniu na użytkowanie. Zgodnie z brzmieniem art. 55 ust. 1 pkt 2 Prawa budowlanego przed przystąpieniem do użytkowania obiektu budowlanego należy uzyskać decyzję o pozwoleniu na użytkowanie, jeżeli zachodzą okoliczności o których mowa w art. 49 ust. 5 albo 51 ust. 4 Prawa budowlanego. Konsekwencją stwierdzenia przez organ nadzoru budowlanego przystąpienia do użytkowania obiektu budowlanego lub jego części z naruszeniem przepisu art. 55 Prawa budowlanego jest wymierzenie kary z tytułu nielegalnego użytkowania obiektu budowlanego. Do tej kary także stosuje się odpowiednio przepis art. 59f ust. 1 Prawa budowlanego, z zastrzeżeniem, że stawka opłaty podlega dziesięciokrotnemu podwyższeniu.

Postępowanie legalizacyjne jest postępowaniem wieloetapowym, które właściwie na każdym etapie może zakończyć się nakazem rozbiórki samowolnie wybudowanego obiektu budowlanego lub jego części. Orzeczonej ostateczną decyzją nakaz winien zostać wykonany bez zbędnej zwłoki, w przeciwnym razie właściwy organ nadzoru budowlanego będzie zobligowany do wdrożenia postępowania egzekucyjnego, które wiązać się będzie z nałożeniem grzywny w celu przymuszenia do wykonania obowiązku rozbiórki i w ostateczności z wykonaniem zastępczym na koszt zobowiązanego. Należy pamiętać, że Ustawodawca uznaje legalizację za uprawnienie a nie obowiązek, a co za tym idzie to od strony zobowiązanej zależy de facto sposób zakończenia postępowania, oczywiście o ile inwestycja nie narusza przepisów planowania przestrzennego i innych przepisów w tym techniczno-budowlanych. Niezależnie od regulacji dotyczących możliwości legalizacji samowoli

budowlanych należy pamiętać, że ustawa Prawo budowlane przewiduje sankcje za wykonywanie robót budowlanych w przypadku o którym mowa w art. 48 Prawa budowlanego w postaci grzywny, kary ograniczenia wolności albo pozbawienia wolności do lat 2 (art. 90 Prawa budowlanego). Mając na uwadze charakter tego postępowania i jego konsekwencje należy zatem unikać sytuacji, które mogą je zainicjować. Warto przed rozpoczęciem inwestycji upewnić się co do sposobu reglamentacji planowanych robót budowlanych, tj. czy wymagają uzyskania decyzji o pozwoleniu na budowę, czy też nie. Szczególnie należy zachować ostrożność w przypadku planowanych zmian w zatwierdzonym projekcie budowlanym, mając na uwadze konieczność zachowania tożsamości inwestycji. Należy pamiętać, że dokonywanie pozornych zgłoszeń zamiaru wykonania robót budowlanych do właściwego miejscowo organu administracji architektoniczno-budowlanej nie chroni inwestora przed wdrożeniem postępowania, w szczególności gdy z okoliczności danej sprawy wynika, że jego celem było obejście prawa. Okoliczność braku przedawnienia się samowoli budowlanej oznacza, że adresatem takiego postępowania może zostać aktualny właściciel obiektu, pomimo iż nie był jego inwestorem. Przy zakupie nieruchomości warto więc dokładnie sprawdzić dokumenty związane ze zlokalizowanymi na niej obiektami budowlanymi. W przypadku gdy takie postępowanie zostanie wdrożone, należy pilnować terminów realizacji obowiązków nakładanych przez organ nadzoru budowlanego. Przed opracowaniem stosownej dokumentacji budowlanej należy rozważyć zasadność podejmowania próby legalizacji, bowiem z postępowaniem legalizacyjnym związana jest konieczność uiszczenia opłaty legalizacyjnej, która w niektórych przypadkach jest na tyle wysoka, że legalizacja może okazać się nieopłacalna, np. w sytuacji gdy mamy do czynienia z dobudową tylko jednego pomieszczenia do budynku. Warto zatem sprawdzić jaka byłaby hipotetyczna wysokość opłaty legalizacyjnej dla konkretnego obiektu, aby uniknąć dodatkowych kosztów.

Niniejszy artykuł dotyczy postępowania legalizacyjnego obiektów budowlanych, na których budowę wymagane jest uzyskanie decyzji o pozwoleniu na budowę, bądź dokonanie tzw. zgłoszenia z projektem. W następnym numerze poruszona zostanie z kolei kwestia legalizacji obiektów budowlanych, lub ich części, których budowa wymaga dokonania skutecznego zgłoszenia zamiaru wykonania robót właściwemu organowi administracji architektoniczno-budowlanej. ■

■ REGATY ŻEGLARSKIE

Placówka Terenowa Śląskiej Okręgowej Izby Inżynierów Budownictwa w Gliwicach
organizuje dla członków ŚIOIIB

I Regaty żeglarskie w klasie OMEGA TURYSTYCZNA o Puchar Przewodniczącego Rady ŚIOIIB

Regaty zostaną rozegrane na Zalewie Pławniowickim 8 czerwca 2019 (sobota).

Karty zgłoszenia 3-osobowych załóg do regat przyjmowane będą drogą elektroniczną na adres e-mail: biuro@slk.piib.org.pl do 31 maja 2019.

Regaty zostaną rozegrane zgodnie z „Instrukcją żeglugi”.

Organizatorzy planują rozegranie 6 wyścigów.

„Instrukcja żeglugi”, „Karta zgłoszenia” oraz „Zawiadomienie o regatach” zawierające szczegółowe informacje dotyczące przeprowadzenia zawodów oraz mapy dojazdu znajdują się na stronie ŚIOIIB: www.slk.piib.org.pl

Udział w regatach bez opłat.

ZAPRASZAMY DO UDZIAŁU W REGATACH

■ POMOC TECHNICZNA DLA CZŁONKÓW ŚIOIIB

Informujemy, że każdy członek ŚIOIIB ma możliwość uzyskania pomocy w rozwiązaniu jego problemu technicznego związanego z wykonywaniem zawodu. W tym celu należy zwrócić się telefonicznie, za pośrednictwem poczty elektronicznej lub listownie do Biura ŚIOIIB albo do Placówek Terenowych ŚIOIIB.

■ POMOC PRAWNA DLA CZŁONKÓW ŚIOIIB

Od 1 czerwca 2015 roku każdy członek naszej Izby może skorzystać w siedzibie ŚIOIIB w Katowicach oraz we wszystkich Placówkach Terenowych i Punkcie Informacyjnym w Rybniku z **bezpłatnej porady prawników**. Prawnicy pełnią dyżury:

- w Katowicach w każdy czwartek miesiąca w godzinach 13-18
- w Bielsku – Białej w każdy trzeci wtorek miesiąca w godzinach 14-17
- w Częstochowie w każdą pierwszą środę miesiąca w godzinach 15-18
- w Gliwicach w każdy ostatni poniedziałek miesiąca w godzinach 15-17
- w Rybniku w każdy drugi czwartek miesiąca w godzinach 15-18

Możliwy jest również telefoniczny lub mailowy kontakt z prawnikiem.

WYMAGANIA STAWIANE MODELOM BIM

na przykładzie projektów realizowanych w firmie Bipromet S.A. Grupa KGHM

Przystępując do projektu, w którym wymagany jest aspekt BIM, projektant oraz inwestor muszą doprecyzować co finalny produkt w postaci modelu 3D powinien zawierać i w jakim zakresie realizacji inwestycji będzie wykorzystywany.

W zależności od potrzeb model BIM może być szczegółowy i służyć do weryfikacji oraz koordynacji przyjętych rozwiązań w trakcie procesu projektowania, wraz z wykorzystaniem go podczas realizacji budowy, lub służyć do wizualizacji bądź do celów marketingowych. Wymagania odnośnie modelu BIM można skonkretyzować uży-

wając pojęcia LOD (ang. Level Of Detail lub wg innej nomenklatury Development), LOI (ang. Level Of Information) oraz określając zastosowanie BIM-u (3D, 4D, 5D, ...) jak i innych dodatkowych wymagań związanych z finalnym modelem (np. oznaczenia urządzeń, użycie skanów 3D, wymagania odnośnie oprogramowania, koordynacji budowy itp.).

Podstawowym zagadnieniem określającym każdy model BIM jest LOD/LOI (Level Of Detail/Information), który stanowi zbiór wymagań zdefiniowanych przez brytyjską instrukcję PAS 1192-2. Definiuje ona jakie informacje powinien zawierać model BIM dostarczony do inwestora, dzięki czemu jest on w stanie obiektywnie rozliczyć i kontrolować projektantów z wykonanej pracy. I tak model wykonany jak dla LOD 1 to ogólny model nadający

się jedynie do wizualizacji z „lotu ptaka”, a LOD 5 to pełny model ze zdefiniowanymi wnętrzami, rozwiązaniami architektonicznymi i technicznymi, dającymi szczegółowe informacje o obiekcie. Analogią poziomów LOD w tradycyjnej dokumentacji projektowej są stadia projektu. W dużym uproszczeniu można przyjąć, iż kolejne poziomy LOD/LOI odpowiadają:

- LOD 1 – wstępna koncepcja, stadium wykonalności
- LOD 2 – koncepcja (Rys. 1a)
- LOD 3 – szczegółowość projektu budowlanego (Rys. 1b)
- LOD 4 – projekty wykonawcze (Rys. 1c)
- LOD 5 – projekty warsztatowe i montażowe (Rys. 1d)
- LOD 6 – projekty powykonawcze, dokumentacja techniczno-rozruchowa
- LOD 7 – informacje zbierane

■ Michał Gołąb
– projektant, BIM manager

■ Paweł Jędrzejak
– z-ca Dyrektora ds. Technicznych,
kierownik kontraktów

w trakcie bieżącego użytkownika obiektu

Definicje poziomów LOD/LOI wg PAS 1192-2 są ogólnikowe i poza samym modelem BIM obejmują wymagania stawiane dokumentacji projektowej w ogólności. Aby posługiwać się tą nomenklaturą należy poczynić odpowiednie ustalenia już na etapie SIWZ-u i zawierania umowy, zmierzające do stworzenia BIM Execution Plan (odpowiednik Planu Zapewnienia Jakości), który jest w dokumencie opisującym konkretne wymagania odnośnie używanego oprogramowania, formatów plików i szczegółowości przedstawionych rozwiązań w zależności od fazy projektu.

Ustalając jaki poziom LOD powinien osiągnąć model BIM można rozróżnić inne wymagania LOD w zależności od obszaru (np.

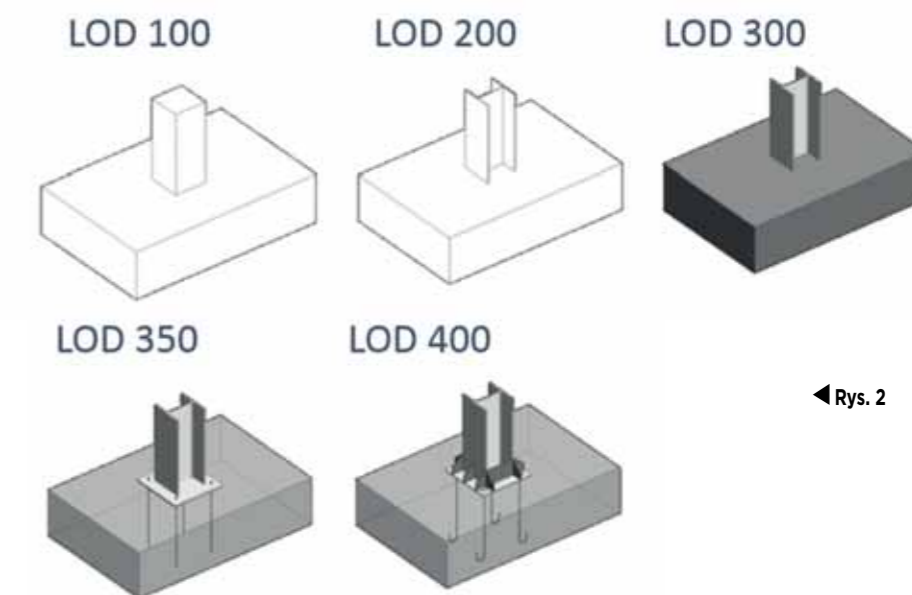

◀ Rys. 2

architektura budynku głównego, architektura pozostałych budynków, konstrukcja, HVAC, zagospodarowanie terenu, sieci, instalacje elektryczne, urządzenia technologiczne itp.), a ostateczny termin projektu rozbić na kamienie milowe przekazywania inwestorowi dokumentacji BIM do opiniowania i korekt.

LOD (Level Of Development) wg amerykańskich instytucji AIA i AGC jest pojęciem bardziej sprecyzowanym i dotyczącym wyłącznie konkretnych aspektów szczegółowości modelu BIM. Dla rozróżnienia z normą brytyjską zamiast skali od 1 do 7 używa skali od 100 do 500 (Rys. 2), gdzie:

- LOD 100 – dany element w modelu BIM może być reprezentowany przez symbol i nie musi

posiadać realnego kształtu, rozmiaru ani precyzyjnej lokalizacji (np. schemat 2D instalacji HVAC nałożony na model 3D, usytuowanie modelu 3D na mapie do celów projektowych zamiast na realnie odtworzonym terenie).

- LOD 200 – dany element w modelu BIM przedstawiony jest w sposób ogólny. Posiada przybliżone parametry i kształt. Może być to jedynie rezerwacja przestrzeni pod urządzenie, które nie zostało jeszcze dobrane (np. sześcian reprezentujący urządzenie, ściana jako prosta bryła z otworami okiennymi, przebieg instalacji z zasygnalizowaną średnicą, wskazanie miejsca łazienki itp.). (Rys. 3b)
- LOD 300 – dany element jest reprezentowany w modelu BIM

▼ Rys. 1

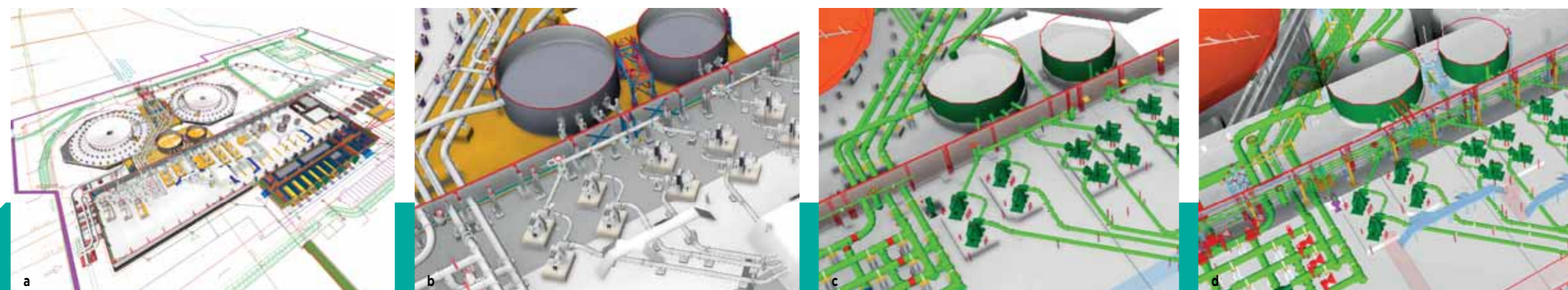

PODSTAWOWYM ZAGADNIENIEM OKREŚLAJĄCYM KAŻDY MODEL BIM JEST LOD/LOI (LEVEL OF DETAIL/INFORMATION)

jako konkretna bryła posiadająca wielkość, zdefiniowany typ, kształt, lokalizację i orientację, jego wielkości mogą być mierzone bezpośrednio z modelu BIM (np. konkretny profil i długość słupów stalowych, profile belek drewnianych, deskowanie konstrukcji żelbetowych, stopnie i poręcze schodów, konkretne warstwy ścian, konkretny rozmiar instalacji, obwiednie dostępu do urządzeń, oświetlenie). (Rys. 3c)

- LOD 350 – jak LOD 300 z tym iż model BIM posiada rozwiązania elementu z otoczeniem takie jak zamodelowane podpory, połączenia, kotwy itp. (np. rozwiązania węzłów konstrukcji stalowych, startery zbrojenia, systemy konstrukcyjne ścian, przebicia i wsporniki instalacji). (Rys. 4)

- LOD 400 – dany element jest zamodelowany z dokładnością jak projektu wykonawczego/warsztatowego (np. węzły konstrukcji stalowych posiadają określone blachy i śruby, zdetalowane nadproża, kompletne zbrojenie 3D, konkretny model armatury, centrali klimatyzacyjnej, lampy, szczegóły łączenia podpór). (Rys. 5)

- LOD 500 – dany element jest skorygowany w modelu BIM względem jego wykonania na placu budowy (jak projekt powykonawczy). LOD 500 nie musi być uszczegółowieniem LOD 400. (Rys. 6)



▲ Rys. 4

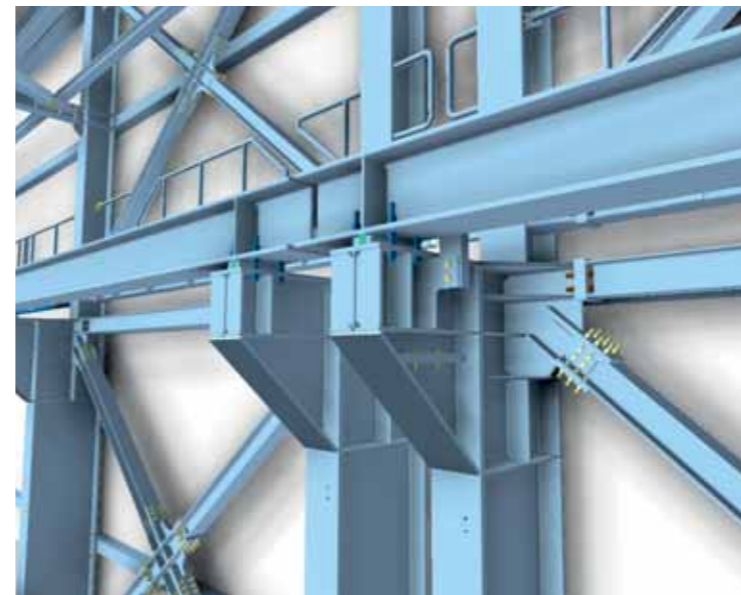

◀ Rys. 3

▶ Rys. 5

Podobnie jak w podejściu brytyjskim rozróżnia się poziomy LOD różnych obszarów projektu, przy czym precyzyjnie zdefiniowano wymagania dla elementów takich jak fundamenty, podłogi, schody, dachy, okna, drzwi, orurowanie, sieci, HVAC, sieci elektryczne, wyposażenie, zagospodarowanie terenu itd. Definicje LOD wg AIA i AGC w praktyce wydają się być bardziej precyzyjne i mogą być stosowane bez kontekstu PAS 1992, co często można zauważyć w odwoływaniu się do Level Of Development przez inwestorów w Specyfikacji Istotnych Warun-

ków Zamówienia bez określania innych wymogów istotnych w kontekście BIM Execution Plan.

Poziom LOD można różnicować w zależności od branży. Na przykład do pierwszego opiniovania projektu wystarczy określenie architektury w stopniu LOD 200, lecz branża HVAC powinna osiągnąć ten poziom dopiero po zaakceptowaniu kluczowych zagadnień architektonicznych. Natomiast gdy inwestorowi zależy np. na uszczegółowieniu rozwiązań systemów rozdzielni elektrycznych do poziomu LOD 400, architektura może pozostać

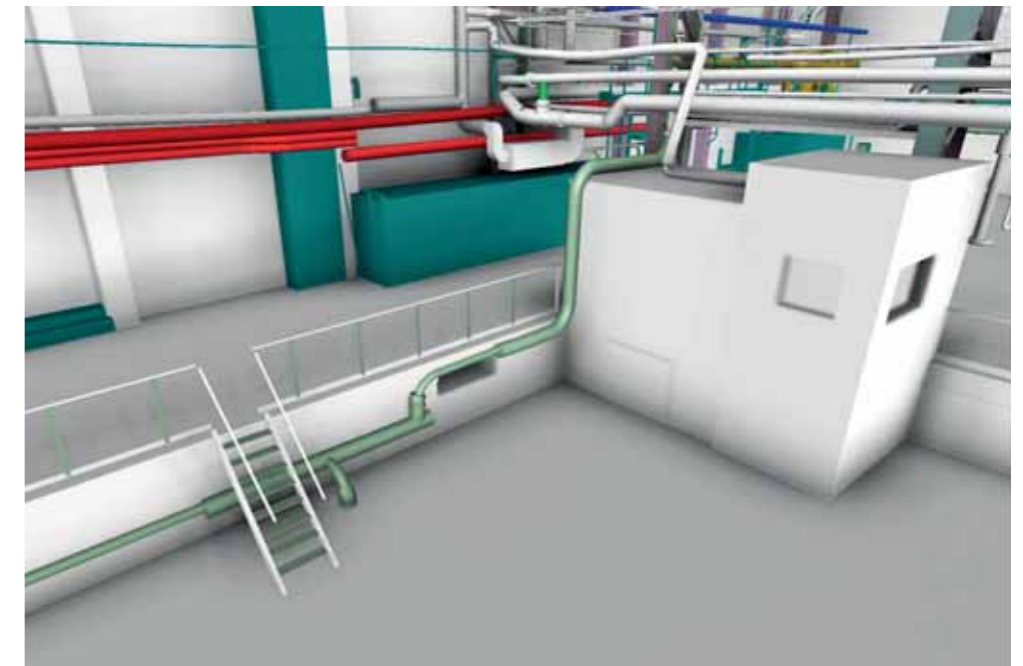

▲ Rys. 6

na poziomie LOD 200 gdyż każde doszczegółowienie modelu, np. o producenta stolarki drzwiowej czy izolacji ścian, znacząco zwiększa nakład pracy, a co za tym idzie zwiększa koszty.

Na Rys. 1 przedstawiono obiekt w szczegółowości LOD 2 do LOD 5, przy czym wszystkie te modele spełniają wymagania LOD 300 a nawet 350.

Poza poziomami LOD, możliwości jakie daje współczesne projektowanie w technologii BIM pozwalają na wykorzystanie modelu następująco:

- Wizualizacja, animacja. (Rys. 3d)
- BIM 4D – sprzężenie modelu BIM z harmonogramem wykonania prac, wizualizacja procesu budowy. (Rys. 3a – stan istniejący)
- BIM 5D – sprzężenie modelu BIM z generowaniem przedmiaru robót i szacowaniem kosztów, zestawienia materiałowe.
- BIM 6D – analizy energetyczne i optymalizacja (w tym analizy MES/CFD wykonywane w odrębnym oprogramowaniu na podstawie danych z modelu BIM).
- BIM 7D – wykorzystanie modelu BIM do zarządzania obiektem w okresie jego eksploatacji.

Należy mieć na uwadze, że model BIM wymagany przez inwestora może istotnie różnić się od wewnętrznego modelu BIM używanego przez biuro projektów do koordynacji i bieżącej pracy. Praca projektowa i tworzenie modelu 3D jest procesem, w którym często finalny produkt nie jest znany do samego końca jego powstawania i polega na ciągłym uszczegóławianiu. Dlatego nie jest zasadne żądanie najwyższego poziomu szczegółowości gdy równoległe nie są wykonywane projekty wykonawcze. Model BIM nie przeskoczy także szeregu problemów i zagadnień, które muszą po drodze rozwiązać specjaliści w swoich dziedzinach. Stanowi jednak doskonałe narzędzie pozwalające sprawniej koordynować projekty, w szczególności wielobranżowe lub technologiczne. ■

DEFINICJE LOD WG AIA I AGC W PRAKTYCE WYDAJĄ SIĘ BYĆ BARDZIEJ PRECYZYJNE I MOGĄ BYĆ STOSOWANE BEZ KONTEKSTU PAS 1992.

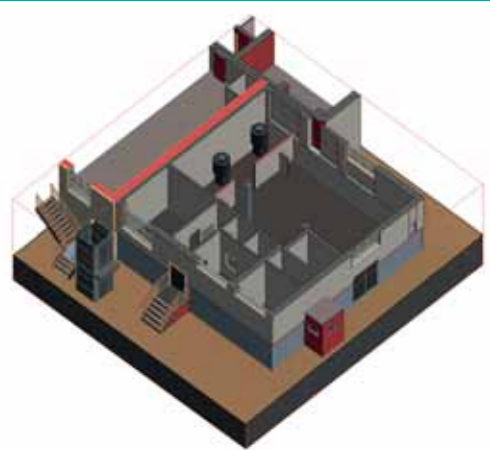

a

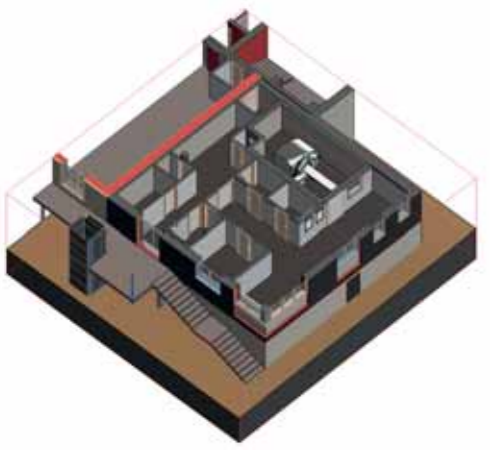

b

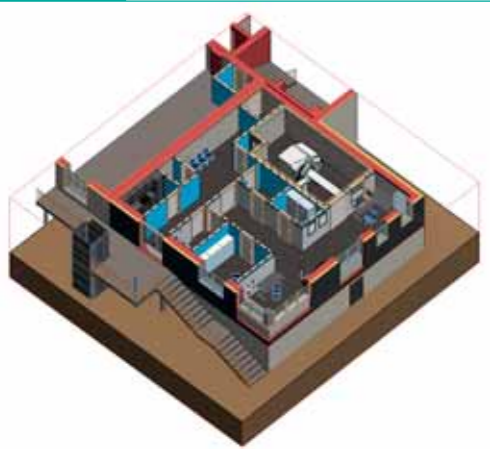

c



d



Tradycyjnie nad przebiegiem zjazdów czuwali zawodowi sędziowie, czas mierzono elektronicznie, a wszystkich zawodników w trakcie przejazdów uwiecznił fotograf. Uczestnicy slalomu startowali w 6 kategoriach: kat. 0 - Dzieci do 12 lat, 1 - Młodzież 13-18 lat, 2 - Kobiety, 3 - Mężczyźni do 45 lat, 4 - Mężczyźni 46-65 lat, 5 - Mężczyźni powyżej 65 lat. Odbyły się 2 przejazdy, a ostateczną klasyfikację ustalono w oparciu o lepszy czas przejazdu. Spośród dorosłych uczestników miejsce „na podium” mogły zająć tylko osoby będące członkami okręgowych izb. Zakończenie imprezy nastąpiło przy „Barze u Józka”, w którym wszyscy zawodnicy otrzymali gorący posiłek. Pamiątkowe dyplomy, puchary i nagrody

ufundowane przez ŚIOIB i sponsorów wręczał zwycięzcom Józef Kluska, Janusz Kozula i przedstawiciel gości Mirosław Boryczko. Wszystkie uczestniczące w zawodach dzieci nagrodzono słodyczami i medalami, zwycięzcy otrzymali również dyplomy i puchary. Spośród członków izb okręgowych trzy pierwsze miejsca w poszczególnych kategoriach wywalczyły następujące osoby:

W KAT. „DZIECI”:

1. **Rakshawski Aleks**, 2. **Martyna Kozieł**, 3. **Maria Anczakowska**;

W KAT. „MŁODZIEŻ 13-18 LAT”:

1. **Bartosz Kuszka**, 2. **Karol Żyrek**, 3. **Tymoteusz Baron**;

W KAT. „KOBIECY”:

1. **Ewa Szolc**, 2. **Małgorzata Boryczko** (Małopolska OIIB), 3. **Maria Świerczyńska**;

W KAT. „MĘŻCZYŹNI POWYŻEJ 65 LAT”:

1. **Zygmunt Binda**, 2. **Edward Nowak**, 3. **Leszek Gamracy**;

W KAT. „MĘŻCZYŹNI 45-65 LAT”:

1. **Wojciech Antoń**, 2. **Jacek Rakshawski**, 3. **Grzegorz Budzoński**;

W KAT. „MĘŻCZYŹNI DO 45 LAT”:

1. **Damian Siwek**, 2. **Adam Kaczmarek**, 3. **Tomasz Żyrek**.

Lista zawodników wraz z wynikami i zdjęciami z zawodów znajduje się na stronie internetowej ŚIOIB: www.slk.piib.org.pl.

Józef Kluska i Janusz Kozula podziękowali w imieniu organizatorów uczestnikom oraz obsłudze i zaprosili na kolejne zawody za rok.

Upominki dla zawodników ufundowała firma Aereco z Katowic. ■

XII ZAWODY NARCIARSKIE

Śląskiej Okręgowej Izby Inżynierów Budownictwa

■ Maria Świerczyńska

W niedzielę 3 lutego 2019 odbyły się w Szczyrku kolejne zawody narciarskie ŚIOIB w kategorii SLALOM GIGANT, zorganizowane przez Placówkę Terenową ŚIOIB w Bielsku-Białej dla członków samorządu zawodowego inżynierów budownictwa i ich rodzin.

kowe z powodu silnego wiatru, na domiar złego prognozy zapowiadały deszcze. Na szczęście dosyć gruba pokrywa śniegu wytrzymała ocieplenie i zawody odbyły się zgodnie z planem.

Oprócz członków ŚIOIB i ich rodzin, w zawodach uczestniczyła 11-osobowa reprezentacja Mazowieckiej OIIB i 3-osobowa Małopolskiej OIIB. Dla osób które przyjechały wcześniej i korzystały z noclegu w Szczyrku koledzy z Placówki Terenowej ŚIOIB w Bielsku-Białej - opiekun placówki Józef Kluska i Janusz Kozula - przygotowali w „Orlim Gnieździe” koleżeńskie spotkanie. Uczestniczył w nim także przewodniczący Rady Śląskiej OIIB Roman Karwowski i przewodniczący Rady Małopolskiej OIIB Mirosław Boryczko, członek reprezentacji z Małopolski.

Zawody narciarskie znajdują się od 2006 roku w kalendarzu imprez sportowych organizowanych przez ŚIOIB. Od lat mają swoich sympatyków i prawie stałych uczestników, którzy podkreślają bardzo dobrą organizację, a w szczególności wspaniałą atmosferę przyjaznej rywalizacji. Te opinie dzielą również zawodnicy z innych okręgowych izb - bowiem od kilku lat zawody narciarskie ŚIOIB są imprezą otwartą i mogą w nich uczestniczyć członkowie samorządu zawodowego inżynierów budownictwa z całego kraju. W niedzielę na Skrzyczym stanęło na starcie 69 osób, dorosłych i dzieci, spośród zgłoszonych wcześniej ponad 100 osób. Zawodnicy musieli pokonać około 20 bramek rozstawionych na dolnym odcinku czarnej trasy FIS zwanej „Dolinami”.

▲ Zdjęcie grupowe

Również w tym roku zima nie szczędziła niespodzianek. Po obfitych opadach śniegu w tygodniach poprzedzających zawody, nagle - na 2 dni przed ogłoszonym terminem - nastąpiło gwałtowne ocieplenie.

W przeddzień zawodów w Szczyrku unieruchomione były wszystkie wyciągi krzesel-



◀ Zwycięzcy w kategorii „Dzieci”



◀ Zwycięzcy w kategorii „Młodzież”



◀ Zwycięzcy w kategorii „Kobiety”



◀ Zwycięzcy w kategorii „Mężczyźni do 45 lat”



◀ Zwycięzcy w kategorii „Mężczyźni 45-65 lat”



◀ Zwycięzcy w kategorii „Mężczyźni powyżej 65 lat”

VII MISTRZOSTWA PIIB

w Brydżu Sportowym – Szczyrk 2018

■ Janusz Kozula



Od sześciu lat Śląska Okręgowa Izba Inżynierów Budownictwa organizuje w grudniu Mistrzostwa Polskiej Izby Inżynierów Budownictwa w Brydżu Sportowym. Rozgrywki odbywają się w Hotelu „Orle Gniazdo” w Szczyrku.

▲ Sala rozgrywek

W 2018 roku były to już siódme mistrzostwa o zasięgu ogólnopolskim. Wzięło w nich udział 51 osób z ośmiu okręgowych izb: Kujawsko-Pomorskiej, Małopolskiej, Mazowieckiej, Podkarpackiej, Podlaskiej, Łódzkiej, Śląskiej i Warmińsko-Mazurskiej OIIB.

Organizatorzy próbują zainteresować mistrzostwami szersze grono członków izby, którzy uprawiają tę dyscyplinę sportu, ale jak na razie grono uczestników nie powiększa się. Biorący udział w mistrzostwach pokrywają tylko koszty pobytu, natomiast koszty organizacyjne pokrywa Śląska Okręgowa Izba Inżynierów Budownictwa, którą reprezentowało tylko 11 osób, stanowczo za mało.

Program Mistrzostw przewidywał cztery turnieje: turniej

indywidualny na zapis maksymalny (MAXY) turniej par na punkty meczowe (IMPY), turniej par na zapis maksymalny (MAXY) oraz główny turniej drużynowy o Puchar Przechodni Prezesa PIIB Zbigniewa Kledyńskiego. Oficjalnego otwarcia mistrzostw dokonał przewodniczący Komitetu Organizacyjnego Janusz Kozula. Następnie przystąpiono do „loteryjnego” turnieju indywidualnego, w którym wzięło udział 44 zawodników. Po emocjonalnych 33 rozdaniach zwyciężył, podobnie jak w roku ubiegłym, Andrzej Błachno z Podlaskiej OIIB przed Romanem Opalińskim

z Podkarpackiej OIIB i Adamem Łaszczotko z Mazowieckiej OIIB. Bardzo szczęśliwie w tym turnieju zagrała Krystyna Kieres ze ŚOIIB, która zajęła 16 miejsce, Jerzy Ujma - miejsce 20. W trzeciej dziesiątce znaleźli się: Bogdan Tarnawski - 21 miejsce, Krzysztof Ciesiński - 23 miejsce i Tadeusz Dudziak - 28 miejsce. Pozostali nasi członkowie zajęli dalsze miejsca.

W sobotę rozegrano dwa turnieje par. W turnieju na punkty meczowe, w którym wzięły udział 22 pary, zwyciężyła śląska para Kazimierz Cios-Jerzy Ujma przed Andrzejem Bulanowskim-Andrzejem Błachno z Podlaskiej OIIB i Adamem Łaszczotko-Dariuszem Gelo z Mazowieckiej OIIB. Nasi pozostali reprezentanci wypadli gorzej: 7 miejsce J.Zagała-B. Tarnawski, 13 miejsce M.Gacek-J. Kozula. Po obiedzie i przerwie na spacer został rozegrany turniej par na zapis maksymalny, w któ-

W MISTRZOSTWACH UDZIAŁ BRALI GENERALNIE CZŁONKOWIE POLSKIEGO ZWIĄZKU BRYDŻA SPORTOWEGO.

► Trzy najlepsze zespoły - Śląska OIIB, Mazowiecka OIIB, Śląska OIIB/Warmińsko-Mazurska OIIB

rym uczestniczyły 23 pary. W tym turnieju triumfowała również para ze Śląskiej OIIB Janusz Zagała-Bogdan Tarnawski. Następne miejsca zajęli Krzysztof Ciesiński-Tomasz Baran z ŚOIIB i Jacek Znamirowski-Roman Opaliński. Para K.Cios-J.Ujma zajęła 7 miejsce. Wieczór sobotni uczestnicy mistrzostw spędzili na integracyjnej kolacji koleżeńskiej, był czas na spokojne rozmowy o brydżu i sprawach związanych z naszym samorządem zawodowym.

Jak zwykle w niedzielę rano przystąpiono do głównego turnieju drużynowego o Puchar Przechodni Prezesa PIIB Zbigniewa Kledyńskiego, w którym wzięło udział 11 drużyn. Faworytem był zespół z podkarpackiej izby. Po rozegraniu 33 rozdaniach wyniki przedstawiały się następująco:

1. **Mazowiecka OIIB** (D.Gelo-A. Łaszczotko, M.Kamelski-M. Stępniewski)
2. **Śląska OIIB** (K.Cios-J.Ujma, T.Dudziak-J.Wardas)
3. **Śląska OIIB/ Warmińsko-Mazurska OIIB** (J.Zagała-B. Tarnawski, R.Ejsmont-J.Milka-manowicz)

► Najlepsi w klasyfikacji drużynowej - zespół Mazowieckiej OIIB z Pucharem Przechodnim (S.Stępniewski, D.Gelo, A.Łaszczotko, M.Kamelski,)

► Zwycięzcy klasyfikacji generalnej z organizatorami; od lewej R.Karwowski, D.Gelo, A.Łaszczotko, J.Ujma, J.Kluska, J.Kozula, K.Ciesiński

Po podliczeniu wyników turnieju drużynowego ustalono klasyfikację długofalową, która jak zwykle była prowadzona. Wyniki były następujące:

1. **Adam Łaszczotko** - Mazowiecka OIIB
2. **Dariusz Gelo** - Mazowiecka OIIB
3. **Jerzy Ujma** - Śląska OIIB

W drugiej dziesiątce w tej klasyfikacji członkowie ŚOIIB zajęli następujące miejsca: **J. Zagała** - 10 miejsce, **K. Cios** - 11 miejsce, **T. Dudziak** - 13 miejsce. Pozostali zawodnicy zajęli dalsze miejsca.

Wśród pań najwyższą sklasyfikowaną została Teresa Olczyk z Mazowieckiej OIIB, Krystyna Kieres zajęła 4 miejsce.

W mistrzostwach udział brali generalnie członkowie Polskiego Związku Brydża Sportowego. Kilka



osób uczestniczących w rozgrywkach nie było członkami PZBS - wśród nich najwyższą sklasyfikowany został Krzysztof Ciesiński, który również za ten sukces otrzymał stosowny puchar i medal.

Na uroczystość dekoracji zwycięzców przybyli przewodniczący Rady ŚOIIB Roman Karwowski i zastępca przewodniczącego Rady ŚOIIB Józef Kluska. Zwycięzcy otrzymali puchary a zdobywcy trzech pierwszych miejsc w każdej klasyfikacji nagrody rzeczowe. Puchar Przechodni przywieziony z Podlaskiej OIIB wręczono Mazowieckiej OIIB. Generalnie VII Mistrzostwa PIIB w Brydżu Sportowym zakończyły

się sukcesem Mazowieckiej OIIB i Śląskiej OIIB.

Całość zawodów prowadził jak zwykle sprawnie, taktownie, z wyrozumiałością i dystansem Andrzej Bakalarz, sędzia krajowy, za co składamy mu serdeczne podziękowania. Przywieziona przez niego literatura brydżowa rozeszła się wśród uczestników w mgnieniu oka.

Organizatorzy dziękują uczestnikom za udział, miłą atmosferę, koleżeński klimat i zapraszają na kolejne VIII Mistrzostwa PIIB w 2019 roku, w celu dalszej popularyzacji brydża sportowego i integracji środowiska inżynierskiego. ■

ŚLĄSKI TURNIEJ PAR W BRYDŻU SPORTOWYM

Śląska Okręgowa Izba Inżynierów Budownictwa w Katowicach
organizuje dla członków ŚIOIIB

XI Turniej Par w Brydżu Sportowym o Puchar Przewodniczącego Rady ŚIOIIB

Turniej odbędzie się 15 czerwca 2019 r. (sobota) o godzinie 9.00
w siedzibie ŚIOIIB w Katowicach ul. Adama 1b,
przed Festynem ŚIOIIB w parku Giszowieckim,
na którym nastąpi ogłoszenie wyników.

Przewiduje się:

- rozegranie turnieju par w systemie barometr (wyniki na bieżąco),
- na zapis maksymalny przy zastosowaniu powielanych rozdań.

Profesjonalną organizację zapewni Śląski Okręgowy Związek Brydża Sportowego.

**Warunkiem uczestnictwa jest aktualna przynależność do ŚIOIIB
przynajmniej jednej osoby ze zgłoszonej pary
(lub wcześniejsza przynależność w przypadku osób które przeszły na emeryturę).**

Udział w turnieju bez opłat.

ZAPRASZAMY DO UDZIAŁU W TURNIEJU I PROSIMY O PRZESYŁANIE ZGŁOSZEŃ.

Zgłoszenia będą przyjmowane drogą elektroniczną na adres:
e-mail: biuro@slk.piib.org.pl

ZAWODY PŁYWACKIE

Placówka Terenowa Śląskiej Okręgowej Izba Inżynierów Budownictwa w Katowicach
organizuje dla członków ŚIOIIB

I Zawody pływackie o Puchar Przewodniczącego Rady ŚIOIIB

Zawody odbędą się 18 maja 2019 na Basenie Pałacu Młodzieży w Katowicach, ul. Mikołowska 26.

Głównym celem zawodów pływackich jest popularyzacja pływania jako formy rekreacji sportowej
i czynnego spędzania wolnego czasu oraz promowanie zdrowego stylu życia.

Zawody zostaną przeprowadzone w 3 konkurencjach: stylem grzbietowym, klasycznym i dowolnym.

Zawodnicy zgłoszeni w 5 kategoriach wiekowych startować będą w 2 wybranych konkurencjach
na dystansach 50 metrów lub 25 metrów, w zależności od kategorii wiekowej.

Regulamin zawodów oraz szczegółowe informacje znajdują się na stronie ŚIOIIB: www.slk.piib.org.pl
Udział w zawodach bez opłat.

ZAPRASZAMY DO UDZIAŁU W ZAWODACH

Zgłoszenia będą przyjmowane drogą elektroniczną na adres:
e-mail: biuro@slk.piib.org.pl

Indywidualne Konto Zabezpieczenia
Emerytalnego (IKZE)

ROZSĄDNI PLANUJĘ PRZYSZŁOŚĆ

IKZE to możliwość wypracowania wyższej emerytury w przyszłości i skorzystania z ulg podatkowych w kolejnych latach oszczędzania. W roku 2018, w zależności od przychodu, ulga może wynieść do 1 706 zł. To bieżąca korzyść podatkowa, którą można reinwestować.

Indywidualne Konto Zabezpieczenia Emerytalnego to:

- możliwość corocznego obniżenia podatku PIT poprzez odpis wpłat na IKZE od podstawy opodatkowania, również dla osób prowadzących działalność gospodarczą;
- elastyczne terminy i wysokości wpłat;
- zwolnienie z podatku od zysków kapitałowych w całym okresie inwestowania oraz na koniec inwestycji;
- prawo do wypłaty (z uwzględnieniem zryczałtowanego podatku dochodowego) po ukończeniu 65. roku życia pod warunkiem, że wpłaty na IKZE były dokonywane w dowolnych 5 latach kalendarzowych.

Jedenaście subfunduszy z oferty TFI Allianz daje możliwość maksymalnego dostosowania portfela do indywidualnych preferencji oraz szansę na wypracowanie zadowalających wyników.

Możliwość odliczenia wpłat od dochodu to dobry argument, by zawrzeć umowę o prowadzenie IKZE Allianz i podnieść efektywność swojego planu oszczędzania na emeryturę. Jednocześnie warto nie zaniedbywać innych form oszczędzania, które pozwolą wyjść poza limit dostępny w IKZE.

Indywidualne Konto Zabezpieczenia Emerytalnego, dzięki możliwości obniżenia podstawy podatku dochodowego, oferuje zachętę podatkową niespotykaną w żadnej innej formie inwestowania.

O tym wszystkim możesz porozmawiać z **Doradcą Finansowym Domu Inwestycyjnego Xelion sp. z o.o.** – Jackiem Witasem (jacek.witas@xelion.pl, tel. 695 333 753) lub odwiedzić **Punkt Obsługi Klienta Domu Inwestycyjnego Xelion sp. z o.o.**

Poniżej przedstawiamy efektywność oszczędzania poprzez IKZE oraz zwykłą lokatę bankową*.

	Roczna wpłata 1 000 zł		Roczna wpłata 5 000 zł	
	Lokata 2%	IKZE	Lokata 2%	IKZE
Zysk z inwestycji (2% rocznie)	20 zł	20 zł	100 zł	100 zł
Podatek od zysków kapitałowych	3,80 zł	0 zł	19 zł	0 zł
Korzyść podatkowa	0 zł	180 zł**	0 zł	1600 zł***
Łączna korzyść	16,20 zł	200 zł	81 zł	1700 zł

*wyczerpanie za okres 12 miesięcy. Oprocentowanie w wysokości 2% jest średnią wartością oprocentowania lokat bankowych na dzień sporządzania materiału.

** dla stawki PDOF – 18 procent

*** dla stawki PDOF – 32 procent



Powyższy materiał przygotowany został przez Towarzystwo Funduszy Inwestycyjnych Allianz Polska S.A. z siedzibą w Warszawie i prezentuje informacje aktualne na dzień publikacji, które mogą ulec zmianie. Allianz FIO nie gwarantuje realizacji założonego celu inwestycyjnego subfunduszy ani uzyskania określonego wyniku inwestycyjnego. Wartość aktywów netto portfeli inwestycyjnych subfunduszy może charakteryzować się dużą zmiennością wynikającą ze składu tych portfeli lub z przyjętej techniki zarządzania portfelami, w sytuacji dużej zmienności cen na rynku akcji. Uczestnik musi liczyć się z możliwością utraty przynajmniej części wpłaconych środków. Indywidualna stopa zwrotu zależy od dnia zbycia i dnia odkupienia jednostek uczestnictwa przez Allianz FIO oraz od pobranych opłat za nabycie. Prospekt informacyjny Allianz FIO zawierający wymagane prawem informacje, w tym o ryzyku inwestycyjnym, opłatach, kosztach i podatkach oraz kluczowe informacje dla inwestorów dostępne są u dystrybutorów, w siedzibie Towarzystwa oraz na stronie internetowej www.allianz.pl/tfi.

Dom Inwestycyjny Xelion sp. z o.o. z siedzibą w Warszawie (02-595) przy ul. Puławskiej 107, wpisany do Rejestru Przedsiębiorców prowadzonego przez Sąd Rejonowy dla m.st. Warszawy w Warszawie, XIII Wydział Gospodarczy KRS, pod nr 000061809 („Spółka”). Spółka podlega nadzorowi Komisji Nadzoru Finansowego. Niniejszy materiał ma charakter wyłącznie promocyjny i nie stanowi oferty ani zaproszenia do składania ofert w rozumieniu Kodeksu cywilnego. Wymagane przepisami prawa informacje o Spółce oraz świadczonych usługach oraz ryzyku związanym z inwestowaniem, udostępniane są na stronie www.xelion.pl lub w formie papierowej przed rozpoczęciem świadczenia usługi.



Pamięci Marka Karnowskiego

Z głębokim żalem informujemy, że 5 lutego 2019 roku odszedł od nas na zawsze, w wieku 74 lat, po krótkiej ale śmiertelnej chorobie nasz kolega Marek Karnowski. Był absolwentem Wydziału Elektrycznego Politechniki Śląskiej w Gliwicach i przez kilka lat po studiach pracownikiem naukowym tej uczelni. Prawie do ostatnich chwil życia aktywny zawodowo, wykonując zawód inżyniera elektryka, pracował też jako redaktor statystyczny czasopisma SEP „Energetyka”. Od momentu powstania Polskiej Izby Inżynierów Budownictwa w 2002 roku nieprzerwanie angażował się w jej działania. Od pierwszej kadencji był delegatem na zjazdy ŚIOIB oraz w kadencjach II-IV delegatem na Zjazdy Krajowe PIIB, wspierając kolegów w Izbie swoim konstruktywnym podejściem i mądrym osądem. Jego silny charakter i chęć działania skutkowało wyborem do Okręgowej Komisji Rewizyjnej od pierwszej kadencji ŚIOIB. W tej komisji pełnił przez 3 kadencje - w latach 2002-2014 - funkcję zastępcy przewodniczącego, a w V kadencji - sekretarza OKR ŚIOIB. W pracy był wymagający, ale najpierw wymagał od siebie. Ze swoją wiedzą, doświadczeniem i zdrowym rozsądkiem, stanowił dla kolegów z Okręgowej Komisji Rewizyjnej nieocenione wsparcie. Niespożyta energia, kultura osobista, inteligentne poczucie humoru, serdeczność i szczerść, zaskarbiały mu współpracowników i przyjaciół. Zawsze można było na nim polegać. Przez 2 kadencje (2006 - 2014) był też członkiem Zespołu Redakcyjnego Informatora ŚIOIB. Za pracę społeczną w Izbie został wyróżniony w 2009 roku Złotą Honorową Odznaką Polskiej Izby Inżynierów Budownictwa.

Będzie nam Ciebie bardzo brakowało Marku koleżanki i koledzy z ŚIOIB

KOMUNIKAT STOWARZYSZENIA WYCHOWANKÓW POLITECHNIKI ŚLĄSKIEJ ODDZIAŁ BUDOWNICTWA - GLIWICE

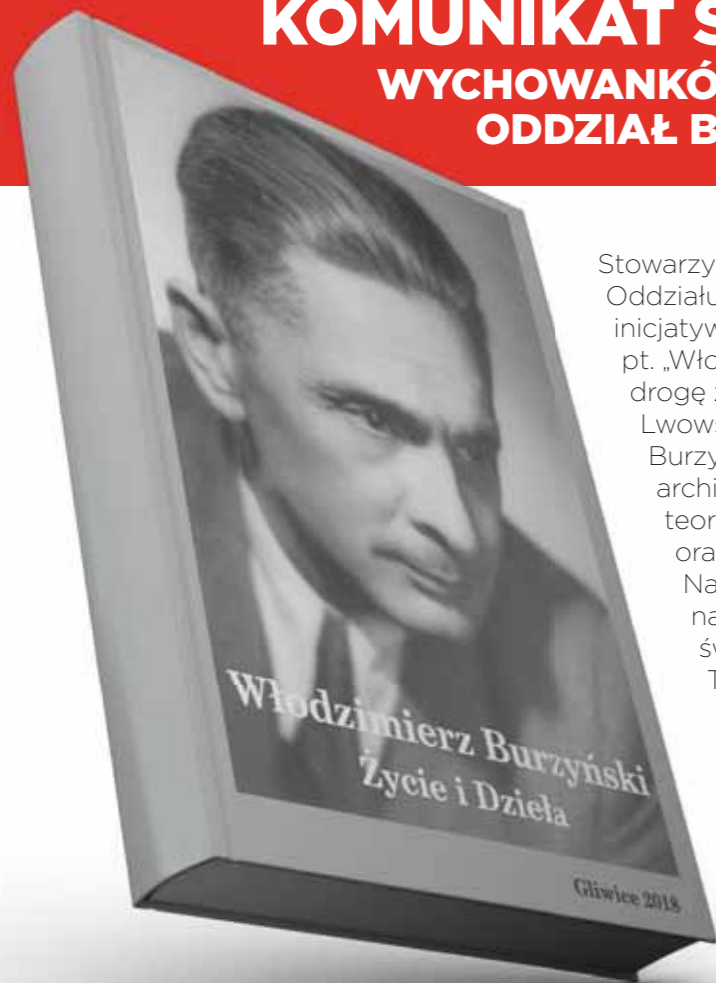

Stowarzyszenie Wychowanków Politechniki Śląskiej Oddziału Budownictwa uprzejmie informuje, że z jego inicjatywy w lipcu br. została wydana monografia pt. „Włodzimierz Burzyński Życie i Dzieła”, przedstawiająca drogę życiową i twórczość profesora Politechniki Lwowskiej i Śląskiej Włodzimierza Stanisława Trzywdara Burzyńskiego (1900-1970). Wykorzystując nowe ustalenia archiwalne monografia przybliży postać wybitnego teoretyka i praktyka z dziedziny mechaniki konstrukcji oraz wnoszący wkład do historii polskiej nauki. Na jej 480 kartach utrwalono nie tylko sylwetkę naukową wybitnego bohatera monografii, następcy światowej sławy uczonego mechanika Maksymiliana Tytusa Hubera, ale także żołnierza, obrońcy Lwowa, więźnia NKWD, uczestnika III Powstania Śląskiego, gorącego patrioty, prawego człowieka, współorganizatora Politechniki Śląskiej - postać ze wszech miar godną upamiętnienia. Autorami monografii są absolwenci Politechniki Śląskiej - Wiesław Bąba i Stefan Mercik, którzy są także twórcami kilku innych opracowań dotyczących akademickiego środowiska Gliwic.

Opracowanie można nabyć w siedzibie Stowarzyszenia w Gliwicach przy ulicy Akademickiej 5, pokój 10 na parterze budynku Wydziału Budownictwa po uprzednim kontakcie telefonicznym: 605-961-724, 501-331-342, lub na zamówienie pisemne z adresem zamawiającego. Cena nabycia monografii wynosi 50 zł. + koszt przesyłki.

Pozostaną w naszej pamięci *Non omnis moriar*

Adam Androchowicz
Grzegorz Banek
Dreneusz Białas
Stefan Bieranowski
Wojciech Brożyna
Zbigniew Głazowski
Maurycy Goliasz
Stefan Gutorski
Bohdan Jabłoński
Jerzy Janik
Janusz Janowski
Marek Karnowski
Urszula Kisiel
Bogdan Krawczyk
Stanisław Kubiczek
Mieczysław Kyrcz
Rajmund Ledwach
Roman Legierski
Ryszard Łopusiewicz
Jerzy Marcol
Stanisław Morawski
Grzegorz Pietrek
Jan Skopek
Marek Stepak
Marcin Szczeciński
Lech Tański
Waldemar Weimann
Ryszard Wnuk

Zespół Redakcyjny

Tomasz Radziewski – przewodniczący
Maria Świerczyńska – redaktor naczelna

Biurowisko ŚIOIB w Katowicach

40-467 Katowice, ul. Adama 1b
tel./fax: 32 229 80 87; 32 255 45 52
www.slk.piib.org.pl

e-mail: biuro@slk.piib.org.pl

Godziny pracy:

poniedziałek, wtorek, środa
od 9.00 do 16.00, czwartek od 10.00 do 18.00
piątek od 9.00 do 15.00
Obsługa prawna członków Izby:
czwartek od 13.00 do 16.00

Placówka Terenowa w Bielsku-Białej

43-300 Bielsko-Biała, ul. 3-go Maja 10,
pokój nr 17, tel./fax. 33 810 04 74
e-mail: ptbielsko@slk.piib.org.pl

Godziny pracy:

poniedziałek, środa, czwartek, piątek
od 8.00 do 16.00, wtorek od 9.00 do 17.00

Placówka Terenowa w Częstochowie

42-200 Częstochowa, ul. Kopernika 16/18,
pokój nr 17, tel./fax: 34 324 07 48
e-mail: ptczestochowa@slk.piib.org.pl

Godziny pracy:

poniedziałek, wtorek, czwartek, piątek
od 8.00 do 16.00, środa od 10.00 do 18.00

Placówka Terenowa w Gliwicach

44-100 Gliwice, ul. Zwycięstwa 36,
II piętro w siedzibie Regionalnej Izby
Przemysłowo-Handlowej, tel./fax: 32 301 01 77
e-mail: ptgliwice@slk.piib.org.pl

Godziny pracy:

poniedziałek, środa od 11.00 do 17.00
wtorek, czwartek od 12.00 do 17.00
piątek nieczynne

Punkt Informacyjny w Rybniku

44-200 Rybnik, ul. Jankowicka 23/25 III p.
tel./fax: 32 756 95 55

e-mail: ptrybnik@slk.piib.org.pl

Godziny dyżurów:

wtorek i czwartek od 15.00 do 17.00

Szczegóły o dyżurach członków
Prezydium Rady ŚIOIB i przewodniczących
organów dostępne są na stronie
www.slk.piib.org.pl

Publikowane artykuły prezentują stanowiska,
opinie i poglądy ich autorów. Redakcja zastrzega
sobie prawo skracania i adjustacji tekstów. Mate-
riałów niezamówionych nie zwracamy. Przedruki
i wykorzystanie opublikowanych materiałów
mogą odbywać się wyłącznie za zgodą redakcji.

Skład komputerowy, projekt, reklama

Anuncio

kontakt@anuncio.net.pl

Zaproszenie na FESTYN

W dniu 15 czerwca 2019 roku Śląska Okręgowa Izba Inżynierów Budownictwa organizuje dla członków Izby i ich rodzin na terenie parku Giszowieckiego w Katowicach-Giszowcu

IV FESTYN pod hasłem ŻYJMY ZDROWO.

Rozpoczęcie FESTYNU o godzinie 13.00, planowane zakończenie o godzinie 19.00.
W programie przewidziano liczne atrakcje.

Szczegóły zostaną podane w terminie późniejszym na stronie internetowej Izby.

